

TESEO®











Square thinking
outside
the box

INDEX

BEDRIJFSPRESENTATIE	Pag.	3
Verkoopnetwerk Teseo	Pag.	5
HBS – Profielbuissystemen	Pag.	16
Profielbuizen.....	Pag.	20
Verbindingsonderdelen	Pag.	21
NPT - Verbindingsonderdelen	Pag.	36
AP - Profielbuissystemen	Pag.	40
Profielbuizen.....	Pag.	44
Verbindingsonderdelen	Pag.	45
NPT - Verbindingsonderdelen	Pag.	58
AP - Multifluid profielbuissystemen 25 bar	Pag.	60
ATS - Railsystemen	Pag.	66
Toebehoren	Pag.	69
SAB - Zwenkarmsystemen	Pag.	74
Toebehoren	Pag.	76
WBA - Assemblagewerkbanken	Pag.	78
Toebehoren	Pag.	80
MAT - Trolleywagensysteem op profielbuis	Pag.	83
AM - Verdeelleiding	Pag.	85
DT - Boorgereedschap	Pag.	86
Buizenbuiger	Pag.	87
CA - Luchtverzorgingscomponenten	Pag.	89
Technische tabellen	Pag.	94
HBS-AP Handleiding	Pag.	97

LEGENDA

A	mm	Hoogte, afmetingen
B	mm	Breedte, afmetingen
C	mm	Profielgroefbreedte
D - d	mm	Diameter
E	mm	Zeshoek, bevestiging
F	Kg - Nm	Trekkracht
G	"	Gasschroefdraad (BSP of NPT)
I - i	mm	Asafstand van profiel
J x	cm ⁴	Traagheidsmoment x-as
J y	cm ⁴	Traagheidsmoment y-as
L	mm	Lengte
N°	_	Codenummer, artikel
n°	_	Aantal onderdelen, hoeveelheid
P	g	Stuksgewicht
R	mm	Straal
S	mm	Dikte
T	-	Draadgat
V	dm ³	Intern volume
α°	°	Hoek
	Uitsluitend op bestelling - Informeer naar de beschikbaarheid

 Profielbuissystemen	Zwenkarmsystemen 
 Profielbuissystemen	Trolleywagensysteem op profielbuis 
 Multifluid Profielbuissystemen 25 Bar AP	Assemblagewerkbanken 
 Railsystemen	Alle Teseo-systemen 

BELANGRIJK

De tekeningen in deze catalogus zijn slechts een indicatie en zijn niet bindend. Omdat Teseo zijn producten voortdurend wil verbeteren, behoudt het bedrijf zich het recht voor de vormen en de afmetingen van de diverse producten op ieder moment te veranderen.

WAARSCHUWING!

Om de producten van TESEO correct te gebruiken, moet u de technische informatie in deze catalogus en op de website www.teseoair.com aandachtig lezen. Lees de instructiehandleiding goed voordat u begint met de installatie.

BEDRIJFSGESCHIEDENIS VAN TESEO



TESEO werd in 1988 opgericht en ondervond als leverancier van onderdelen voor de textielindustrie aanvankelijk veel problemen met de distributie van perslucht.

De meest gangbare traditionele systemen kenden nogal wat beperkingen, zoals lage doorstroomsnelheden voor perslucht, hoog drukverlies, corrosie en verontreiniging door condens. Daarnaast was het moeilijk om installaties aan te passen.

Als antwoord op deze problemen werd in het begin van de jaren negentig HBS ontwikkeld; het eerste modulaire aluminium leidingsysteem ter wereld voor de distributie van perslucht.

Door de voordelen van een structureel aluminiumprofiel te combineren met een onbeperkte doorstroom in de leiding, heeft TESEO op het gebied van doorstroomcapaciteit een van de meest innovatieve systemen van de laatste decennia weten te realiseren. De meest opvallende kenmerken zijn een moderne hightech uitstraling, gebruiksgemak en flexibiliteit. Bovendien biedt de hoge doorstroomsnelheid een groot voordeel ten opzichte van traditionele leidingsystemen, omdat de binnenwanden van geëxtrudeerd aluminium zorgen voor een zeer lage wrijvingsweerstand.

Op deze wijze wist TESEO een nieuwe markt aan te boren voor modulaire aluminium systemen voor de distributie van perslucht en ongevaarlijke gassen. Vanwege het doorslaande succes kwamen er talrijke imitatieproducten op de markt die de eigenschappen en prestaties van het origineel probeerden te evenaren. Dankzij de innovatieve eigenschappen en de grote verscheidenheid aan diameters van $\frac{3}{4}$ " tot zelfs 4" (met een binnendiameter van 110 mm), verwierven de modulaire leidingen van TESEO in korte tijd grote internationale faam, zowel bij het midden- en kleinbedrijf als bij de grote industrieën.



Daarna volgden de ontwikkelingen elkaar snel op; van de verovering van de binnenlandse markt en de eerste stappen op de Europese markt naar het huidige netwerk van filialen en distributeurs over de hele wereld. Tegelijkertijd leidde de innovatiegeest tot nieuwe technische ontwikkelingen en nieuwe producten zoals AP en AP Multifluid, een ergonomische productlijn voor pneumatisch gereedschap en de implementatie van modulaire leidingen als collector in de meest uiteenlopende machines.

TESEO presenteert zich vandaag de dag als een moderne en dynamische organisatie met een efficiënte en zeer gemotiveerde bedrijfsvoering. Belangrijkste kenmerken daarbij zijn passie voor kwaliteit en voortdurende productverbetering zodat TESEO haar gevestigde reputatie op het gebied van kwaliteit en service kan handhaven en waar mogelijk kan verbeteren.



WAAROM EEN MODULAIR LEIDINGSYSTEEM VAN TESEO AANSCHAFFEN?

Als u kiest voor een modern modulair systeem van TESEO, kunt u verborgen kosten uitsluiten of verminderen (zie hieronder). Dergelijke kosten stijgen voortdurend tijdens de exploitatie van het distributiesysteem.



Typische verborgen kosten die door middel van aluminium leidingen van TESEO kunnen worden uitgesloten of gereduceerd, zijn:

- **Kosten als gevolg van luchtlekkage.** Het gepatenteerde systeem voor het apart verbinden en afdichten van het leidingstelsel lost dit probleem op, waardoor er veel energie wordt bespaard die anders verloren gaat.
- **Kosten voor het behandelen van lucht,** voor onderhoud of voor het repareren van machines en gereedschappen. Aluminium heeft geen last van roest of corrosie, dus in de leidingen van TESEO blijft de lucht net zo schoon als na de behandeling bij de bron. Dit zorgt voor een langere levensduur van alle aangesloten apparatuur.
- **Kosten voor stilstand van machines en de arbeidskosten die komen kijken bij iedere reparatie.** Een leidingstelsel van TESEO kan eenvoudig worden aangepast en uitgebreid. Een aftakpunt voor een nieuwe machine of een nieuwe aftakking kan binnen enkele minuten operationeel zijn.
- **Kosten door lage doorstroomcapaciteit en hoge drukval.** De met hoge precisie geëxtrudeerde profielleidingen van TESEO hebben een glad intern en extern oppervlak. De wrijving van de perslucht die door de buis stroomt is aanzienlijk lager vergeleken met een traditionele buis van zwart of gegalvaniseerd staal. Dit kenmerk kan eenvoudig worden vertaald in een lagere drukval en een grotere doorstroomcapaciteit, terwijl er evenveel elektriciteit wordt verbruikt. Neem contact op met onze verkoopmedewerkers of bezoek onze website voor meer informatie.



TESEO
Systeem

TRADITIONEEL
Systeem

-  Verborgene kosten (persluchtkwaliteit, aanpassingen, lage efficiëntie en lekkages)
-  Arbeidskosten
-  Materiaalkosten

MODERN

LICHT

ROBUUSTE PROFIELEN EN TOEBEHOREN

100% ALUMINIUM LEIDINGEN EN KOPPELINGEN

100% RECYCLEERBAAR ALUMINIUM

ENERGIEBESPAREND

VEILIG EN BETROUWBAAR



HET VERKOOPNETWERK VAN TESEO

Perslucht wordt tegenwoordig in de meest uiteenlopende sectoren gebruikt en kent vele toepassingen: van textiel tot fijnmechanica en van de automobielindustrie tot de farmaceutische industrie. Of het nu gaat om complete installaties of eenvoudige manifolds, bij vrijwel iedere productie-activiteit moet er perslucht worden gedistribueerd. In plaats van de verouderde technologie met verzinkt of gelast staal, heeft aluminium nu de voorkeur voor de distributie van perslucht en ongevaarlijke gassen. In verband met de stijgende vraag van de afgelopen jaren naar oplossingen met aluminium, heeft TESEO haar eigen verkoopnet ontwikkeld.

TESEO distribueert zijn producten via een nationaal en internationaal netwerk van gekwalificeerde distributeurs en installateurs, die de klanten op technisch en commercieel gebied op professionele wijze kunnen ondersteunen.



INGENIEURS- EN ADVIESBUREAUS

Ingenieursbureaus worden voortdurend betrokken bij nieuwe projecten en werken samen met TESEO om de distributie van perslucht met modulaire systemen van aluminium te bevorderen, door de afmetingen en technische specificaties van complete industriële installaties te berekenen.

FILIALEN EN DISTRIBUTEURS

TESEO blijft werken aan de uitbreiding van zijn eigen wereldwijde net van filialen en distributeurs om klanten (installateurs, wederverkopers, eindgebruikers) te voorzien van de beste producten en diensten.

Het uitgebreide netwerk van TESEO dient om de klanten tevreden te stellen, door ze technische ondersteuning en een snelle levering vanuit de magazijnen te bieden.

ITALY:

TESEO SRL

VIA DEGLI OLEANDRI, 1
25015 DESENZANO DEL GARDA
BRESCIA
Tel. +39 030 9150411
Fax +39 030 9150419

SPAIN:

TESEO IBÉRICA AP, S.L.

FRANCESC LAYRET 12-14, NAU 3
08630 ABRERA, BARCELONA
Tel. +34 93 7834730
Fax +34 93 7834538

GERMANY:

TESEO DEUTSCHLAND GMBH

BLEICHSTR, 47
56249 HERSCHBACH
Tel. +49 2626 923225
Fax +49 2626 349255

BENELUX:

TESEO BENELUX B.V.

CACTUSLAAN 9,
1433 GZ KUDELSTAART
Tel. +31 (0) 529 435983

UNITED KINGDOM:

TESEO UK

UNIT 2, HOUSE 5
LYNDERSWOOD FARM, LYNDERSWOOD LANE
BRAINTREE, ESSEX CM77 8JT
Tel. +44 08701 672150
Fax +44 08701 672151

CANADA:

TESEO CANADA

9315-1041 QUEBEC INC.
310, CHEMIN GENDRON
SHERBROOKE, QUEBEC.
CANADA J1R0J6
Tel. +1 844 823 2179
Fax +1 819 562 2274

PERSLUCHTKRACHT IN FABRIEKEN EN OP MACHINES

By-pass toepassingen voor de aansluiting van compressor-componenten.



Aluminium distributienetwerken voor perslucht, vacuüm en niet-brandbare gassen met een interne diameter van 20 tot 110 mm.



Aftakkingen naar de werkplek kunnen snel en eenvoudig worden geïnstalleerd of aangepast.

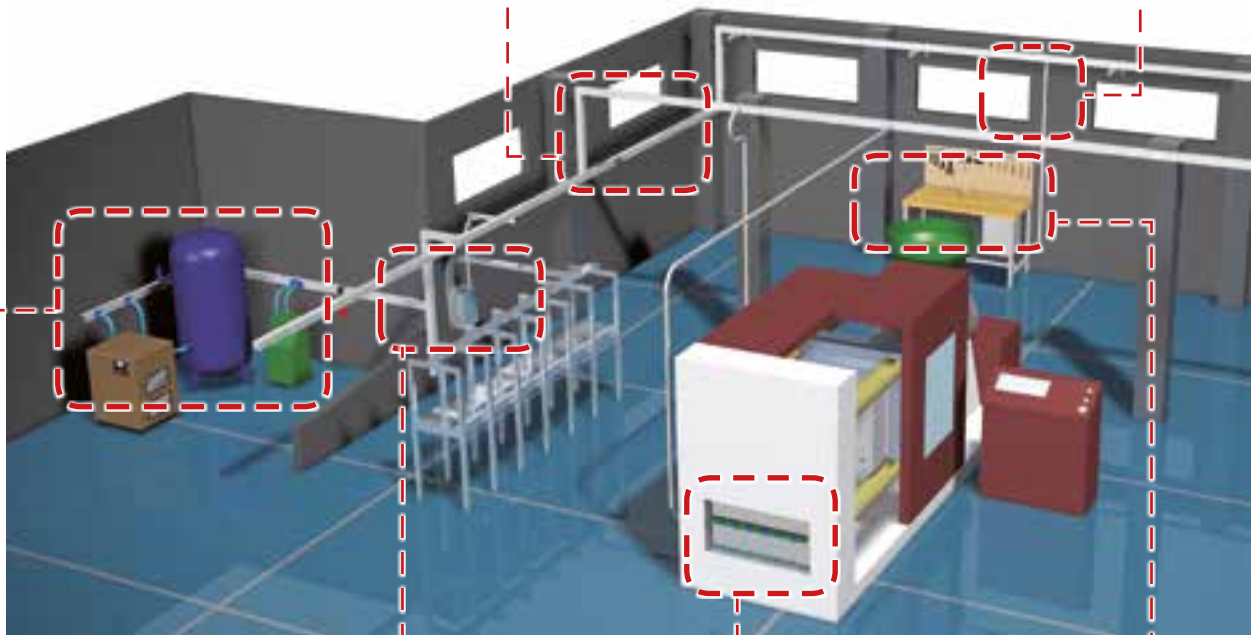

Distributie-verzamelingen geïntegreerd in pneumatische bedieningspanelen voor automatisering.



Modulaire distributie-verzamelingen op machines of automatische lijnen.



Voedingsleidingen voor pneumatische gereedschappen aan de muur of op de werkbank.

ERGONOMISCHE OPLOSSINGEN VOOR PNEUMATISCHE GEREEDSCHAPPEN

Trolley op aluminium rail voor distributie van perslucht en elektriciteit.



Aluminium zwenkarmen onder druk voor het voeden van gereedschappen, met grote actieradius.



Zwenkarmen op werkbanken van geanodiseerd aluminium voor het dragen en voeden van pneumatische gereedschappen.

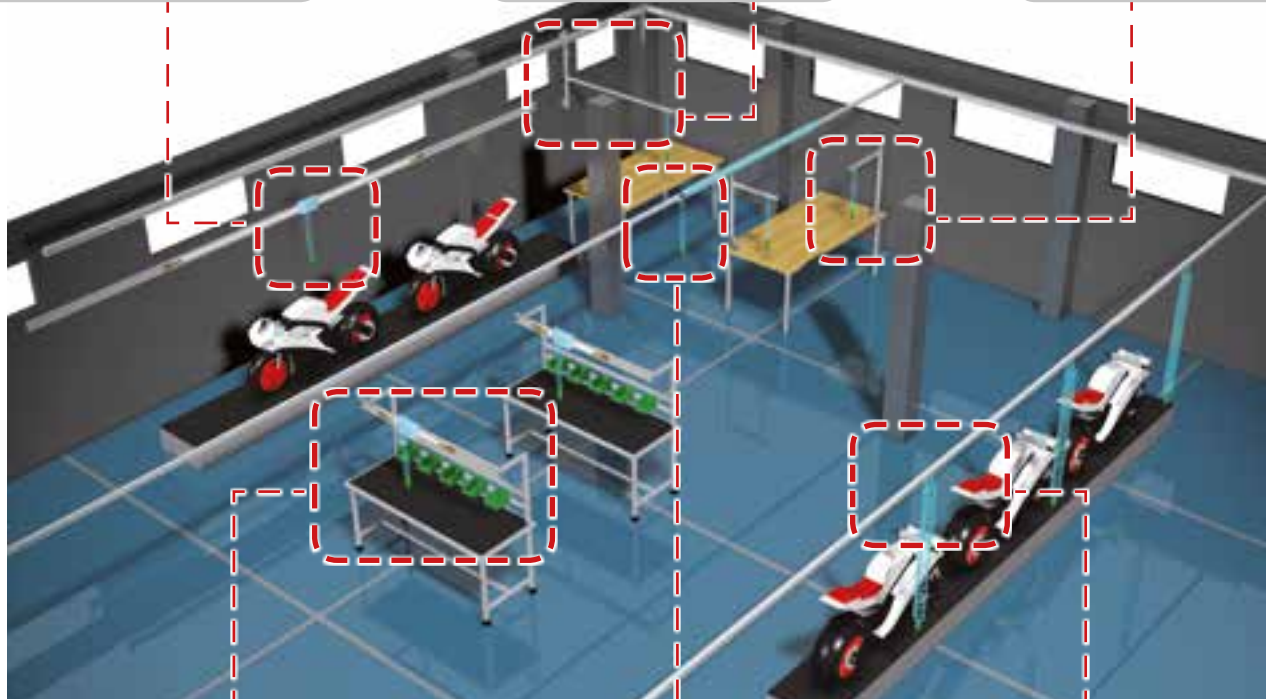

Assemblagewerkbanken voorzien van voeding voor pneumatische en elektrische gereedschappen.



Bovenlopende trolleys op aluminium leidingwerk die pneumatische gereedschappen dragen en voeden.



Assemblage- en productielijnen met aluminium profielen en glijblokjes.



NATIONALE EN INTERNATIONALE BEURZEN

Beurzen zijn vandaag de dag nog steeds een van de belangrijkste middelen om kennis over te dragen over technologische trends en de meest geavanceerde innovaties die door fabrikanten worden ontwikkeld.

Als pionier op het gebied van modulaire aluminium distributiesystemen, heeft TESEO vanaf zijn oprichting de grootste beurzen ter wereld bijgewoond, waar het bedrijf duizenden bezoekers wist te overtuigen.

Op de grootste Fluid Power-beurzen werd TESEO meerdere malen bekroond voor innovatie en voor de kenmerken van zijn eigen aluminium distributiesystemen.



PERSBERICHTEN

Vanaf de allereerste stappen heeft TESEO geïnvesteerd in communicatie via technische publicaties die gewijd zijn aan pneumatische installaties en techniek in het algemeen. Zowel door middel van advertenties als artikelen over producten en toepassingen. Dankzij de geleverde prestaties is TESEO uitgegroeid tot een merk dat zich sterk identificeert met kwaliteit, betrouwbaarheid en modulariteit en dat veel ruimte krijgt in de meest vooraanstaande en bekendste bladen ter wereld.



www.teseoair.com

ONLINE AANGEBODEN DIENSTEN

- @ Onderdeel dat gewijd is aan onze producten, waarbij het mogelijk is om uitgebreid te zoeken naar componenten, de juiste codes en technische gegevens te vinden en illustratieve afbeeldingen weer te geven.
- @ Onderdeel gewijd aan ons virtuele perscentrum met diverse artikelen over de promotie van ons merk en onze producten, zoals over beurzen en publicaties die wereldwijd in bladen zijn verschenen.
- @ Onderdeel met referenties en voorbeelden van diverse toepassingen van onze producten.
- @ Onderdeel met nieuws en actuele of recente belangrijke events.
- @ Er zijn formulieren beschikbaar waarmee u op maat gemaakte producten of een offerte kunt aanvragen, een bestelling kunt plaatsen of zelfs afzonderlijke componenten kunt combineren tot een persoonlijk samengesteld product.
- @ Het is mogelijk om contact op te nemen met de verschillende afdelingen van TESEO.
- @ Er is software beschikbaar om leidingsystemen van TESEO op maat te berekenen voor uw installatie.
- @ Er is handige software beschikbaar om specificaties op te geven, door gebruik te maken van een eenvoudig en overzichtelijk formulier.
- @ Er is een calculator beschikbaar die verschillende meeteenheden kan omrekenen.

U kunt deze en vele andere publicaties downloaden in PDF-formaat van Acrobat®

AWARDS



WINNER 2007



FINALIST 2006



FINALIST 2006



FINALIST 2006



WINNER 2006



WINNER 2001



WINNER 2000



WINNER 1999



WINNER 1996



WINNER 1992

VAN ONTWERP TOT INSTALLATIE

TESEO steunt haar eigen partners en klanten bij het ontwerp en de samenstelling van installaties en distributieleidingen. Wij zoeken op maat gemaakte oplossingen voor toepassingen op de machine of in productielijnen.

We bieden advies over regelgeving en training voor technici en installateurs.

Onze gespecialiseerde medewerkers ondersteunen de klanten door toezicht en begeleiding te bieden tijdens de installatie en de eindtest.

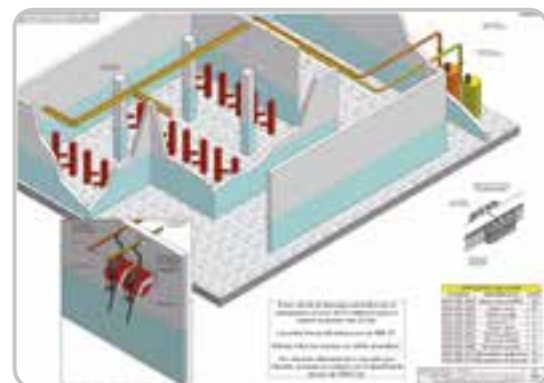
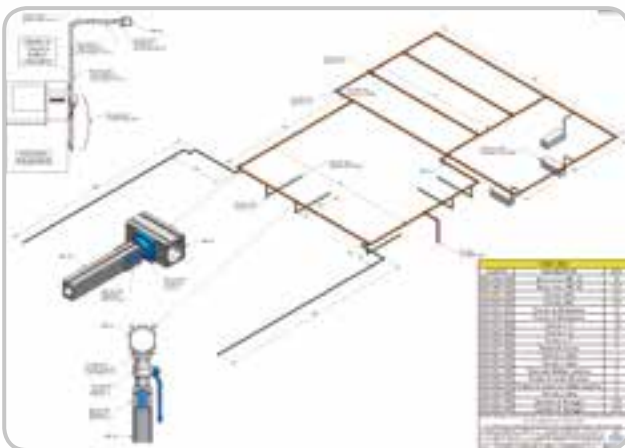
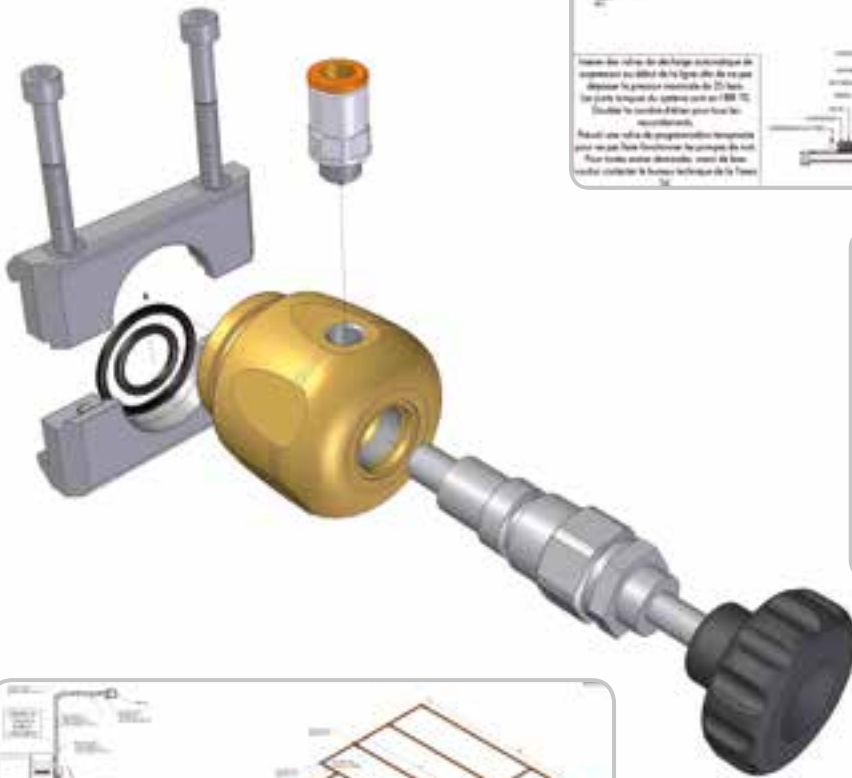
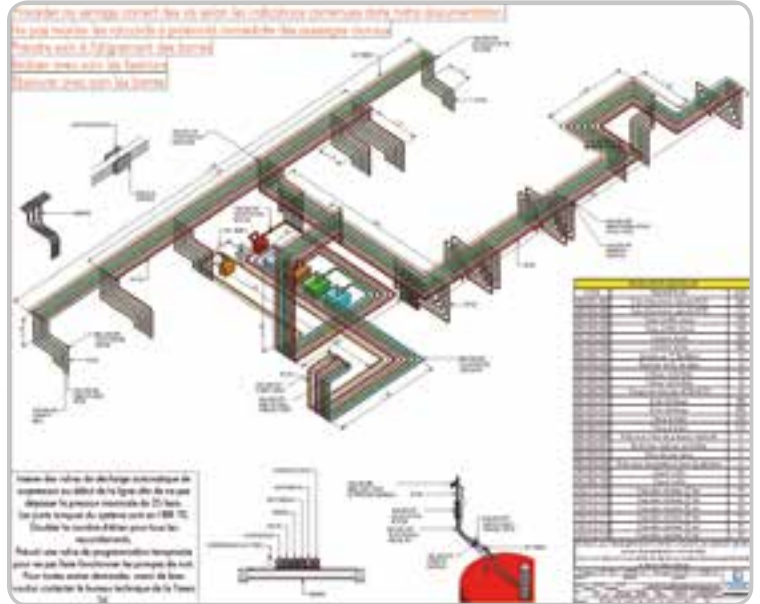

ITALIAANS DESIGN ALS MEERWAARDE

Onze ontwerpen en projecten worden uitgevoerd met behulp van de modernste 3D CAD-systemen, in combinatie met een flexibele en directe benaderingsmethode.

Voor ieder project zoeken wij naar innovatie, waarbij we ook letten op milieutechnische en ergonomische aspecten. Bovendien proberen wij zo veel mogelijk voordeel uit het design-concept te halen, door het productieproces te optimaliseren en kwaliteit en functionaliteit te garanderen.

Wij werken samen met externe onderzoekers, universitaire afdelingen, maar vooral met onze klanten. Zij geven richting aan de innovatieve ontwikkeling, door hun behoeften en ervaringen kenbaar te maken.

Ieder octrooi vergt veel werk, zoals het uitwerken van de technische octrooitekeningen, het evalueren van de bestaande techniek, het verzamelen van onze technische documenten die worden vereist door de verwijzende instelling, en na afloop het behouden en juridisch beschermen van onze rechten en die van onze klanten.

Wij vinden het belangrijk dat onze producten worden gecertificeerd en goedgekeurd. Wij werken daarom voortdurend samen met certificerende instanties om onze producten serieus te laten keuren, ook al zijn wij overtuigd van de kwaliteit en veiligheid van onze producten.

TESEO ontwerpt volgens de norm UNI ISO met betrekking tot ontwerpen, evenals UNI 4820, UNI 5456 en overige.

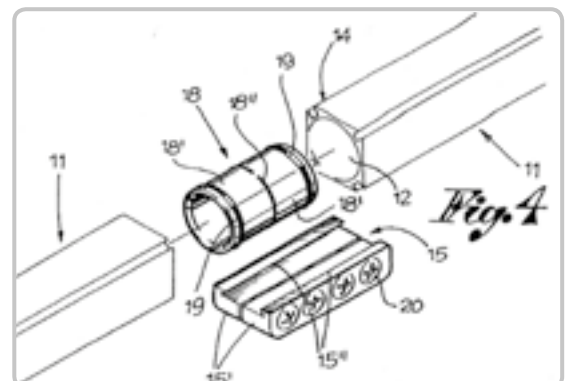
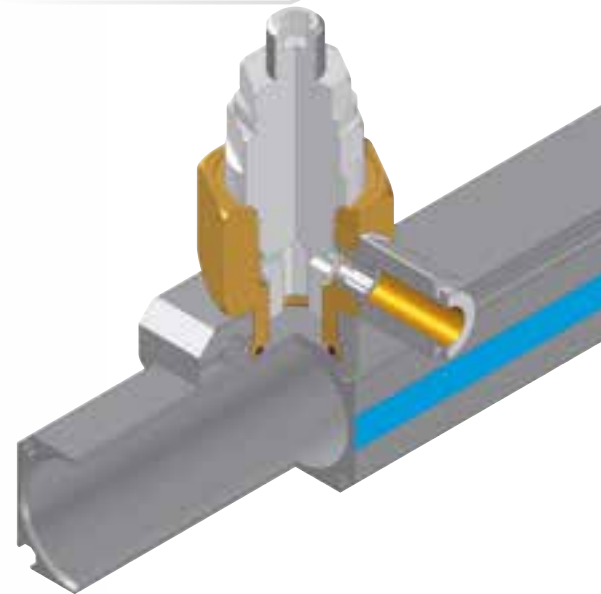

OCTROOIEN

TESEO is begonnen met een octrooi, en wij zijn voortdurend op zoek naar nieuwe uitdagingen waar wij octrooien voor kunnen aanvragen.

Onze octrooien beschermen het talent van onze technici en het vertrouwen van onze klanten en al diegenen die een origineel en kwalitatief hoogstaand product willen aanschaffen.

Daarom beschouwen wij octrooien als de enige toegevoegde waarde waarmee innovatieve uitvinders en fabrikanten zich kunnen onderscheiden.

Onze R&D-medewerkers beheren tegenwoordig diverse octrooien die wereldwijd zijn gedeponeerd in

tal van landen en ontwikkelen nieuwe productoctrooien, ook voor design.

Om onze filosofie herkenbaar en origineel te maken, heeft Teseo zijn eigen merk geregistreerd.



CERTIFICERING

Het managementsysteem voor ontwerp, productie en kwaliteit is gecertificeerd volgens de norm UNI EN ISO 9001.

SGS, de grootste internationale certificeringinstantie, analyseert en certificeert ons managementsysteem, waarvan de handhaving en de implementatie jaarlijks wordt gecontroleerd.

TESEO-componenten worden getest in onze eigen testruimte, maar ook door erkende externe organisaties zoals SIT, ISPE-SL, UNI of instanties zoals SGS, TÜV, TSSA, KIWA etc.

De kwaliteitsmanager van Teseo wordt ook bijgestaan door externe specialisten met jarenlange ervaring in de sector.

Componenten van Teseo worden vervaardigd van kwalitatief hoogwaardige grondstoffen die voldoen aan de norm ISO: UNI EN 755-2, UNI EN 755-3, UNI EN 515, UNI EN 573-3, UNI EN 1706, UNI 5931, UNI EN 1461, UNI ISO 3601, etc.

Componenten van Teseo worden door middel van diverse procedures getest. TÜV heeft

een samenstelling van het HBS systeem getest door deze te onderwerpen aan cyclische drukverhoging. AQM heeft de hoofdonderdelen getest van het AP-assortiment tot 120 bar, met een temperatuurbereik tussen -20°C en +130°C. SGS heeft gecertificeerd dat het AP-systeem de explosieproeven heeft doorstaan, bij een druk van 160 bar.

Teseo werkt ook samen met universitaire afdelingen zoals de Polytechnische universiteit

van Turijn, die de doorstroomcapaciteit van onze leidingen heeft getest, en de Universiteit van Brescia, die ons van specifiek technisch advies heeft voorzien.

De meetinstrumenten die Teseo gebruikt, worden periodiek gecontroleerd en gecertificeerd door MG.

TESEO leidingsystemen zijn in overeenstemming met de Amerikaanse Normen ANSI B31.3 en ANSI B32.9. Goedgekeurd door certificeringsinstanties van verschillende provincies in Canada.

Teseo leidingen worden ontworpen, vervaardigd en gecontroleerd in overeenstemming met de essentiële veiligheidseisen van de Europese richtlijn 2014/68/UE (PED).

KIWA heeft bepaald dat TESEO leidingsystemen voldoen aan de kwaliteitseisen behorend bij punt III, E1 van de Pressure Equipment Directive (PED) 2014/68/UE.

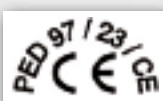

KWALITEIT

Teseo voert controles uit om te garanderen dat het product voldoet aan de eisen. Alle artikelen worden niet alleen gecontroleerd bij ontvangst van de goederen, maar ook gedurende de verschillende assemblageprocessen en het transport naar de klant.

Ieder item wordt duidelijk geïdentificeerd door middel van een productblad met alle controles die dienen te worden uitgevoerd volgens de kritische eigenschappen van de producten en hun afmetingen. Hierbij wordt gebruik gemaakt van een monsterneming in overeenstemming met de norm UNI ISO 2859. Op basis hiervan wordt de controlefactor AQL bepaald, waarbij wordt gekozen uit 1.5, 2.5 en 6.5.



De kwaliteitscontrole van het materiaal wordt uitgevoerd door gebruik te maken van een monsterhulpmiddel in overeenstemming met UNI ISO 2859. Voor iedere tekening is er een specifiek testblad.

In ieder productblad zit een lijst met tests die moeten worden verricht. Afhankelijk van hoe belangrijk de afmetingen zijn, bepalen we de testcoëfficiënt "AQL" (aanvaardbare kwaliteitslimiet). Deze wordt gekozen uit 1.5, 2.5 en 6.5.



Leidingen van Teseo ondergaan 10 controles op het gebied van functie, afmetingen en vorm, gedurende alle productie- en verpakkingsfasen.

Teseo werkt met een procedure voor de traceerbaarheid van haar product, indien deze vereiste is gespecificeerd. Hierdoor kan de documentatie worden herzien, indien een non-conformiteit wordt vastgesteld. Daarnaast kan de oorzaak van het defect in het productieproces worden opgespoord, zodat onmiddellijk eenvoudige preventieve en correctieve maatregelen kunnen worden genomen.

Bovendien hebben wij een preventief programma opgesteld om instrumenten te controleren en te ijken. Schriftelijke procedures, met daarin de voorwaarden voor de ijking en de frequentie van deze werkzaamheden, zijn opgesteld voor alle instrumenten en apparaten die van invloed kunnen zijn op de veiligheid en de kwaliteit van de vervaardigde producten.



MADE IN ITALY 100%

TESEO werkt samen met de meest vooraanstaande Italiaanse bedrijven, zodat in iedere situatie en in iedere uitvoeringsfase kan worden voldaan aan de zeer strenge kwaliteitsnormen die essentieel zijn om een product van optimale kwaliteit te verkrijgen.

TESEO voert een beoordeling en vervolgens een selectie uit van de leveranciers, door de certificaten te onderzoeken die door de producent zijn verstrekt. Daarnaast wordt er gekeken naar de prijs/kwaliteit-verhouding, evenals de rol van de leverancier op de markt. De controleverklaringen omtrent het product, de logistieke capaciteit, de beschikbaarheid en de flexibiliteit om bij noodsituaties te kunnen leveren zijn ook van belang.

Wij vertrouwen het vervaardigen van de leidingen toe aan de meest efficiënte bedrijven in Italië op het gebied van extrusie, die door de jaren heen optimale productresultaten hebben weten te garanderen, waarbij de levering van non-conforme materialen bijna tot nul is beperkt.

TESEO onderhoudt bovendien uitstekende duurzame relaties met de meest geavanceerde mechanische werkplaatsen in het land, die in de loop van de jaren veel hebben geïnvesteerd

in de aankoop van steeds meer geavanceerde werktuigmachines, waarmee de componenten geproduceerd kunnen worden met een steeds hogere kwaliteit en betrouwbaarheid.

TESEO heeft een productieafdeling voor de assemblage van de onderdelen, waar gespecialiseerde medewerkers werken die verstand hebben van de meest uiteenlopende onderdelen die op technisch en kwalitatief vlak telkens worden bijgewerkt en verbeterd. Aan deze afdeling worden dezelfde eisen gesteld als aan een leverancier, en al het geassembleerde materiaal ondergaat dezelfde strenge controle.



HBS PROFIELBUISSYSTEMEN

HBS (Hollow Bar System) is een modulaire aluminium geëxtrudeerde profielbuis, waarmee persluchtleidingen of leidingen voor transport van andere ongevaarlijke gassen onder druk, op een snelle, veilige en functionele manier aangelegd kunnen worden.

Dankzij de snelle montage van uitlaatplaten en eindstoppen, is het mogelijk op ieder moment de installatie gemakkelijk en veilig aan te passen of uit te breiden.

Het systeem bestaat hoofdzakelijk uit profielbuizen van geëxtrudeerd aluminium met diverse diameters. De diverse profielbuizen worden door middel van een lengte-, knie- of T-koppeling met elkaar verbonden waarbij rubber O-ringen voor een lekvrije afdichting zorgen.

Een breed assortiment van uitlaatplaten met aansluitingen van 1/8" tot 2", eindstukken met schroefdraad in verschillende uitvoeringen en maten, onderdelen, bevestigingsbeugels etc. maken het systeem uitzonderlijk flexibel.

De belangrijkste voordelen zijn:

- Snelle installatie
- Snelle mogelijkheid om aftakkingen te realiseren
- Eenvoudig te wijzigen of uit te breiden
- Schone en gladde binnen- en buitenoppervlakken
- Geïntegreerd modulair systeem

EENVOUDIG TE MONTEREN

ONTBRAMEN



MONTEREN

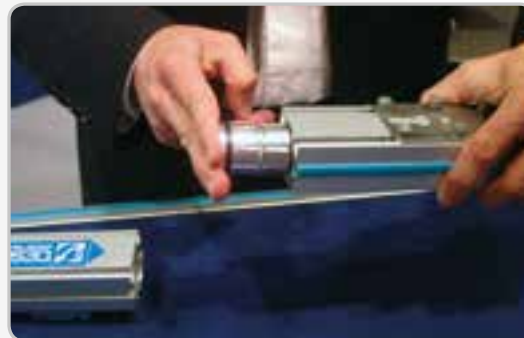

ASSEMBLEREN



VASTZETTEN



BLUE DESIGN

De nieuwe blauwe generatie van **TESEO** is ontstaan uit het restylen en verbeteren van alle **TESEO** systemen.

Onze voortdurende zoektocht naar **energiebesparing**, gecombineerd met **veel** aandacht voor het **design**, is bepalend geweest voor onze technische keuzes.

Wij hebben de interne doorgangen en diktes bestudeerd om de doorstroomcapaciteit te verbeteren.

Dubbele zittingen en blauwe O-ringen van hoge kwaliteit, speciaal vervaardigd voor TESEO, worden op alle verbindingen toegepast voor een optimale afdichting.

Wij hebben de **ergonomie** van het hele systeem verbeterd door vorm en gewicht te optimaliseren. Het precisiewerk dat is verricht op veel onderdelen heeft de afwerking verbeterd en ervoor gezorgd dat er geen defecten meer zijn als gevolg van het spuitgietproces.

De **uitlaatplaten** zijn opnieuw vormgegeven door nieuwe gietvormen, zodat ze nauwkeuriger en betrouwbaarder zijn. De blokkerings- en verankeringsonderdelen zijn geanalyseerd en verbeterd.

De implementatie van toebehoren en onderdelen is een continu proces.

Wij realiseren **nieuwe internationale certificaten** en goedkeuringen.



Overzichtstabel voor de keuze van de diameter van het HBS-systeem, op basis van het maximale vermogen van de compressor.

Vermogen kW	HBS	Capaciteit (L 30 m - 6 bar - Δp 3%) l/min
19	25	2.900
36	32	5.400
110	50	16.400
195	63	29.200
350	80	53.000
785	110	117.500



Overzicht van de persluchtcapaciteit en de betreffende drukvallen in een leiding met een lengte van 30 meter (20°C - 1013 mbar). De gebruikte gegevens zijn afkomstig van de POLITECNICO DI TORINO.

Zie de berekeningssoftware (pag. 9)

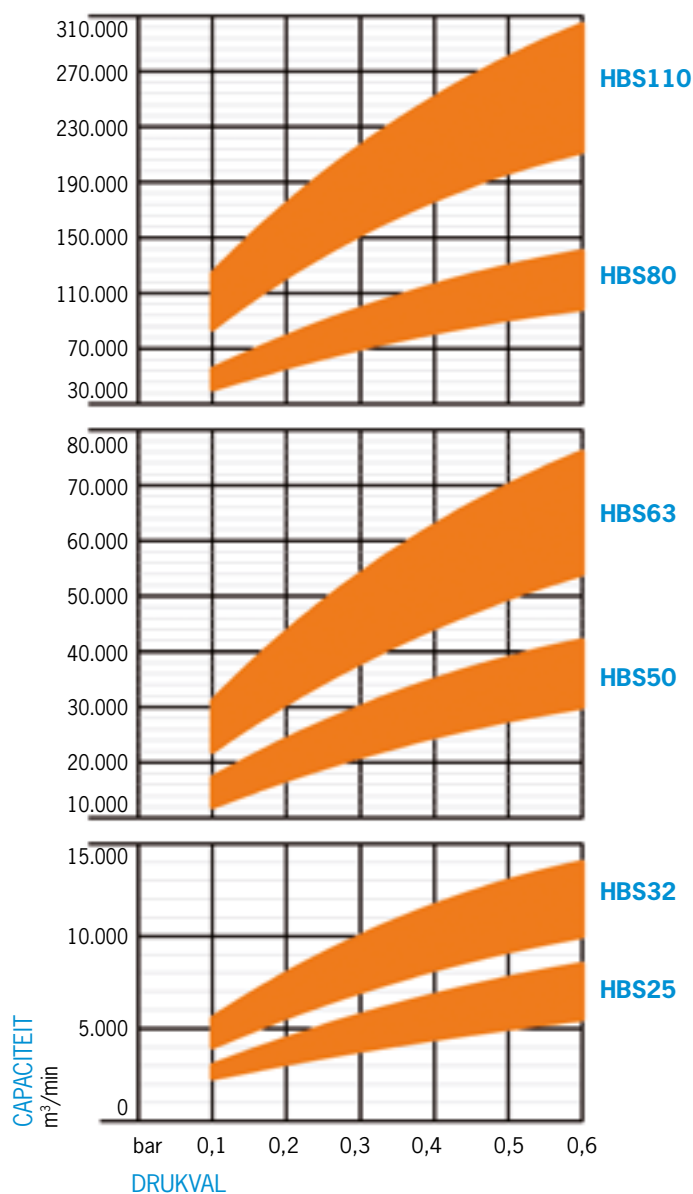

LUCHTDRIJK: 6 → 12 bar
0,6 → 1,2 MPa
87 → 174 psi

TECHNISCHE KENMERKEN

Geëxtrudeerd aluminium	legering EN AW-6060 UNI EN 573-3:1996
Internationale aanduidingen	ANSI 6060 - DIN1748/1: AlMgSi 0,5 BS 6060
Chemische samenstelling	Si: 0,45 - Mg: 0,45 - Fe: 0,3
Warmtebehandeling	Veredeld T5 of T6
Oppervlaktebehandeling (op verzoek)	Chemische zilveroxidatie
Soortelijk gewicht, dichtheid	Kg/dm³ 2,71
Elektrische geleidbaarheid	% IACS 53
Thermische geleidbaarheid	W/m.K 200
Soortelijke warmte	J/Kg.K 96
Uitzettingscoëfficiënt	mm/m °C 0,024
Maximale treksterkte	Kg/mm² 24
Breeksterkte	Kg/mm² 20
Elasticiteitsmodulus	Kg/mm² 6.700
Brinell-hardheid	HB 70÷80
Smeltbereik	°C 600-650
Materiaal van de O-ringen	NBR 70
Bedrijfstemperatuur	°C -20/+120
Materiaal van de schroeven	Staal klasse 8.8
Aandraaimoment van de schroeven.....	Nm 10÷13,5 (90÷120 Inch Lbs)
Schroefdraad van de uitlaatplaten.....	BSP of NPT
Schroefdraad van de eindstoppen.....	BSP of NPT
Maximale bedrijfsdruk	15 bar - 1,5 MPa - 217 psi
Barstproefdruk	56 bar - 5,6 MPa - 813 psi

Compatibiliteit met media

Perslucht, vacuüm, argon, stikstof, koolzuur, minerale olie*, synthetische olie*, overige media*.

*WAARSCHUWINGEN!

De componenten van Teseo zijn uitsluitend bestemd voor het gebruik waarvoor ze uitdrukkelijk door de fabrikant en de eigenaar van de octrooien werden ontworpen. Dit houdt echter niet in dat de professionele gebruiker de technische compatibiliteit en de compatibiliteit van het ontwerp voor zijn toepassing niet hoeft te controleren. Onze technische afdeling staat ter beschikking voor het beoordelen en het analyseren van speciale gebruiksbestemmingen en het ontwerpen en eventueel realiseren van componenten en specifieke assemblages. Het bedrijf Teseo kan niet aansprakelijk gesteld worden voor eventuele schade als gevolg van oneigenlijk, verkeerd en onredelijk gebruik en als gevolg van de incompatibiliteit van het product voor toepassingen die niet worden voorzien door de specificaties in de catalogus.

*Neem voor meer informatie contact op met de technische afdeling van Teseo Srl.

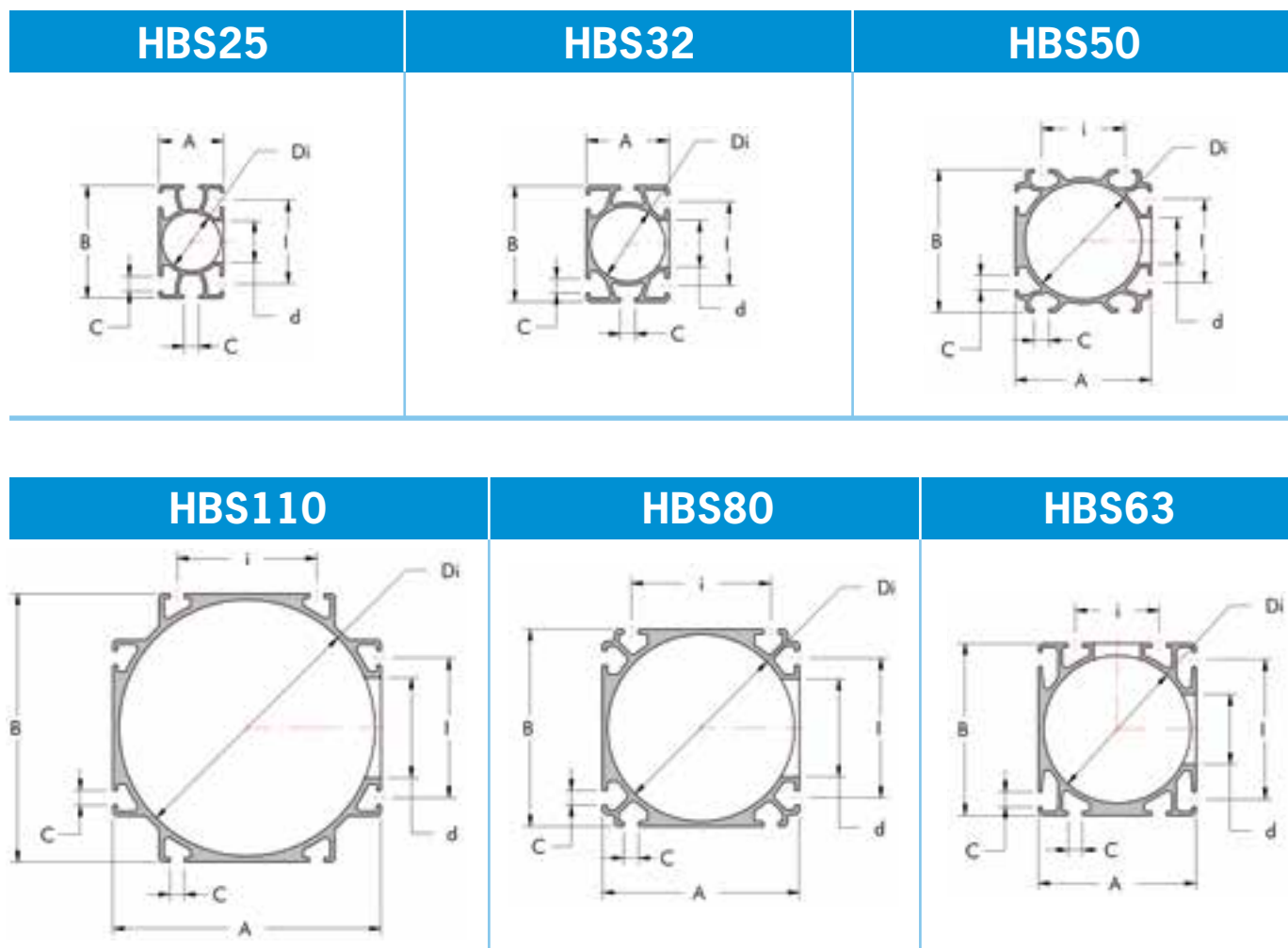
DOORSNEDE VAN DE DIVERSE PROFIELEN**AFMETINGSKENMERKEN**

Naam	Afmetingen							Maximaal boorgat	Intern volume	Gewicht	Traagheidsmoment		Oppervlakte
	Di mm	A mm	B mm	I mm	i mm	C mm	d mm	V l/m	P g/m	Jx cm ⁴	Jy cm ⁴	cm ²	
HBS25	25	28	49	36	-	6,2	18	0,5	800	6,70	2,90	5	
HBS32	32	36	50	36	-	6,2	20	0,8	1150	11,90	6,60	8	
HBS50	50	60	60	36	36	6,2	20	2,0	1800	25,00	31,50	20	
HBS63	63	68	74	60	36	6,2	20/30	3,1	2770	74,20	58,80	31	
HBS80	80	85	85	60	60	6,2	42	5,0	3300	120,00	120,00	50	
HBS110	110	115	115	60	60	6,2	43	9,5	4200	265,00	265,00	95	

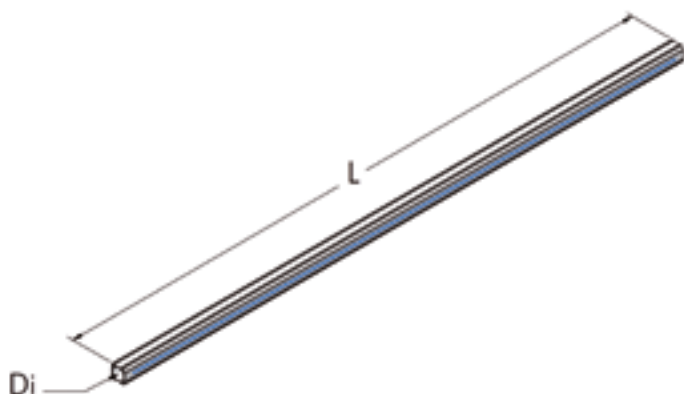
PROFIELBUIS VAN NATUURLIJK GEËXTRUDEERD ALUMINIUM

Di mm	L m	Ond. nr.	P Kg	n°	
25	5	800 028 500	4,0	32	
32	5	800 036 500	5,7	24	
50	5	800 060 500	9,0	16	
63	5	800 068 500	13,8	12	
80	5	800 085 500	16,7	8	
110	5	800 114 500	21,0	4	

Di mm	L m	Ond. nr.	P Kg	n°	
25	2,5	800 028 250	2,0	32	
32	2,5	800 036 250	2,9	24	
50	2,5	800 060 250	4,5	16	
63	2,5	800 068 250	6,9	12	
80	2,5	800 085 250	8,3	8	
110	2,5	800 114 250	10,5	4	

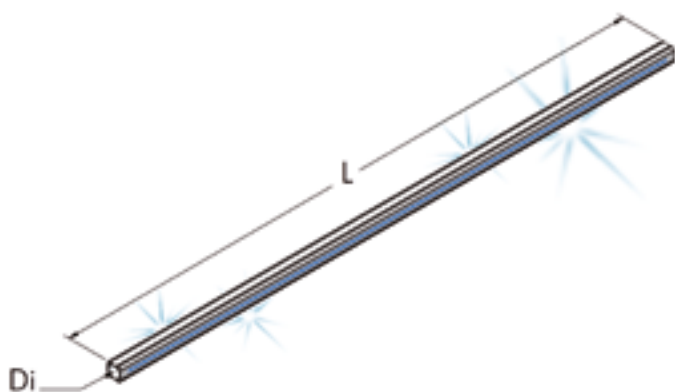
PROFIELBUIS VAN GEANODISEERD GEËXTRUDEERD ALUMINIUM

Di mm	L m	Ond. nr.	P Kg	n°	
25	5	801 028 500	4,0	32	
32	5	801 036 500	6,3	24	
50	5	801 060 500	9,5	16	
63	5	801 068 500	14,0	12	
80	5	801 085 500	17,0	8	
110	5	801 114 500	21,3	4	

Di mm	L m	Ond. nr.	P Kg	n°	
25	2,5	801 028 250	2,0	32	
32	2,5	801 036 250	3,1	24	
50	2,5	801 060 250	4,7	16	
63	2,5	801 068 250	7,0	12	
80	2,5	801 085 250	8,5	8	
110	2,5	801 114 250	10,6	4	

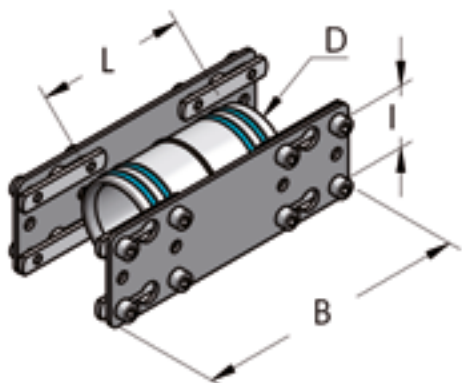
LENGTEKOPPELING, COMPLEET

D mm	I mm	L mm	B mm	Ond. nr.	P g	 n°
25	36	50	120	003 000 020	180	20
32	36	65	120	003 001 020	200	20
50	36	90	160	003 002 020	570	10
63	36-60	106	160	003 003 020	770	10
80	60	130	160	003 004 020	950	10
110	60	180	230	003 005 020	2000	5

*Als dit nodig is voor de toepassing, wordt de gebruiker aangeraden de volgende componenten te implementeren:
711 048 120 + 725 010 056 + 212 006 008 (pagina 32 en 34).

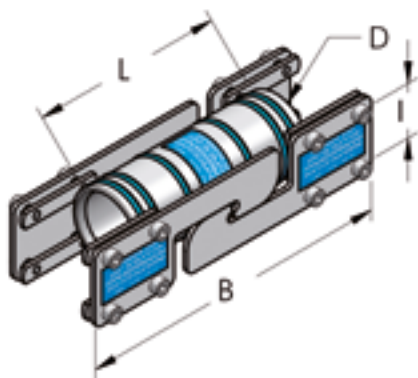
LENGTEKOPPELING MET UITZETMOGELIJKHEID, COMPLEET

D mm	I mm	L mm	B mm	Ond. nr.	P g	 n°
25	36	75	200	003 000 021	420	10
32	36	95	200	003 001 021	450	10
50	36	130	200	003 002 021	780	10
63	60	150	200	003 003 021	1000	5
80	60	180	200	003 004 021	1400	5
110	60	280	280	003 005 021	2500	5

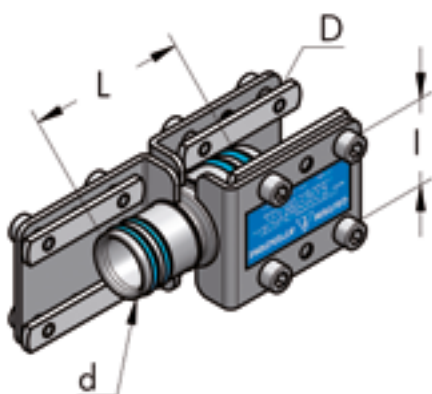
REDUCTIEKOPPELING, COMPLEET

D mm	d mm	L mm	I mm	Ond. nr.	P g	 n°
32	25	66	36	003 001 049	270	10
50	32	88	36	003 002 049	621	10
63	50	105	36	003 003 049	777	5
80	63	125	60	003 004 049	1470	5
110	80	280	60	003 005 049	3000	2

KNIKOPPELING, COMPLEET

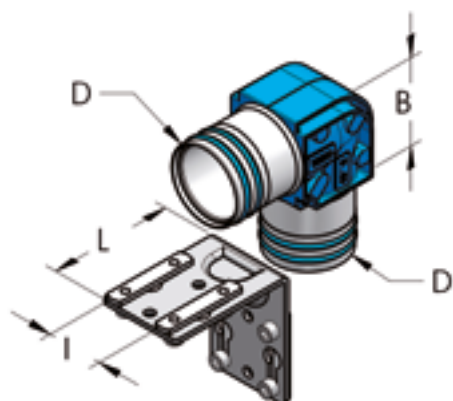

D mm	I mm	L mm	B mm	Ond. nr.	P g	n°	
25	36	60	30	003 000 022	240	20	
32	36	60	42	003 001 022	280	20	
50	36	80	60	003 002 022	530	10	
63	36-60	80	75	003 003 022	1400	10	
80	60	80	85	003 004 022	2600	10	
110	60	110	165	003 005 022	3000	5	

T-KOPPELING, COMPLEET

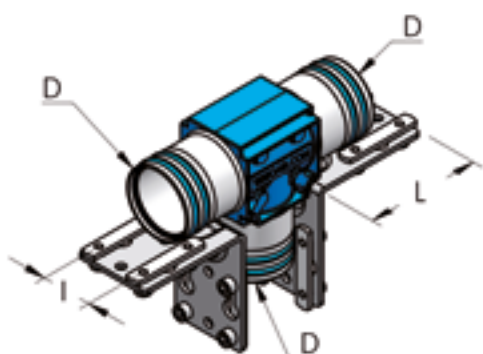



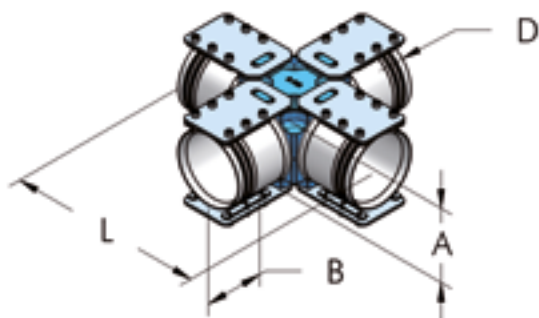

D mm	I mm	L mm	B mm	Ond. nr.	P g	n°	
25	36	60	30	003 000 024	400	10	
32	36	60	50	003 001 024	430	10	
50	36	80	60	003 002 024	820	10	
63	36-60	80	75	003 003 024	2100	10	
80	60	80	85	003 004 024	3500	5	
110/80	60	110	230	003 005 023	3900	2	
110	60	110	230	003 005 024	4000	2	

KRUIS KOPPELING, COMPLEET

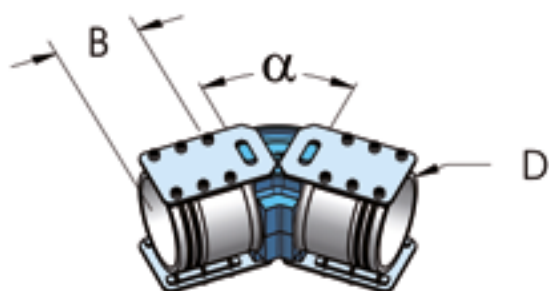

D mm	L mm	A mm	B mm	Ond. nr.	P kg	n°	
80	260	83	60	003 004 045	4,6	2	
110	306	114	90	003 005 045	5,6	2	

45° KOPPELING, COMPLEET

D mm	α °	B mm	Ond. nr.	P kg		n°
80	45	60	003 004 051	2,4		2 
110	45	90	003 005 051	3,2		2 

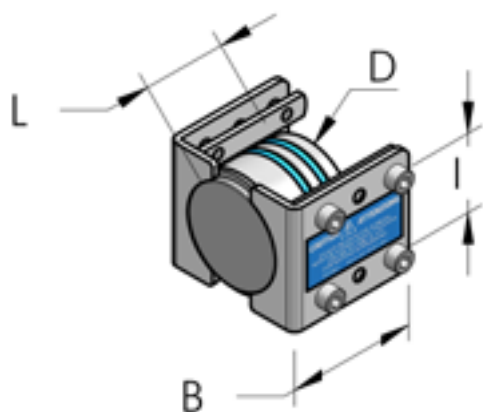
EINDSTOP, COMPLEET

D mm	I mm	L mm	B mm	Ond. nr.	P g		n°
25	36	29	60	003 000 026	120		20
32	36	32	60	003 001 026	120		20
50	36	40	60	003 002 026	430		10
63	60	40	60	003 003 026	700		10
80	60	66	80	003 004 026	1350		5
110	60	150	110	003 005 026	2000		2

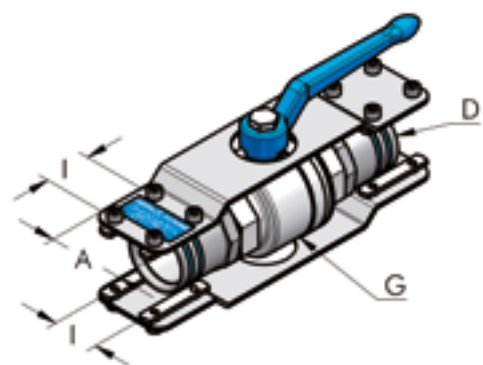
KOGELAFSLUITER, COMPLEET

D mm	G	I mm	A mm	Ond. nr.	P g		n°
25	3/4" - BSP	36	50	003 000 046	630		10
32	1" - BSP	36	50	003 001 046	1120		10
50	1 1/2" - BSP	36	60	003 002 046	2050		10
63	2" - BSP	36	60	003 003 046	3360		10
80	2 1/2" - BSP	60	72	003 004 046	5300		5
110	4" - BSP	60	78	003 005 046	12600		2

KOGELAFSLUITERKIT

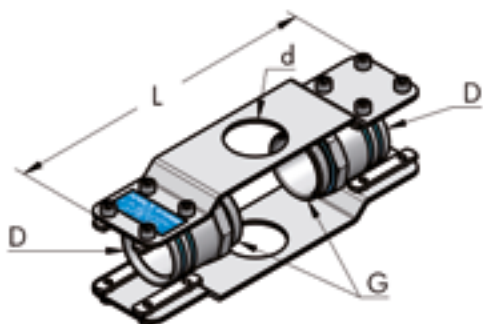

D mm	G	L mm	d mm	Ond. nr.	P g	n°
25	3/4" - BSP	220	30	003 000 047	340	10
32	1" - BSP	220	30	003 001 047	650	10
50	1 1/2" - BSP	250	42	003 002 047	740	10
63	2" - BSP	250	42	003 003 047	910	10
80	2 1/2" - BSP	-	-	003 004 047	1400	5

EINDSTOP MET BINNENDRAAD, COMPLEET

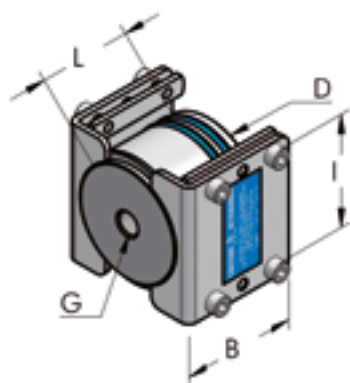

D mm	G	L mm	B mm	I mm	Ond. nr.	P g	n°
25	1/4" - BSP	28	60	36	003 000 025	114	20
32	1/4" - BSP	32	60	36	003 001 025	130	20
32	1/2" - BSP	32	60	36	003 001 031	128	20
50	1/4" - BSP	40	60	36	003 002 025	440	20
50	1/2" - BSP	50	60	36	003 002 029	430	20
63	1/4" - BSP	50	60	60	003 003 025	656	20
80	1/4" - BSP	66	80	60	003 004 025	1300	20
80	1/2" - BSP	66	80	60	003 004 029	1300	20
110	3/8" - BSP	150	110	60	003 005 025	2000	2

EINDSTOP MET BINNENDRAAD, COMPLEET

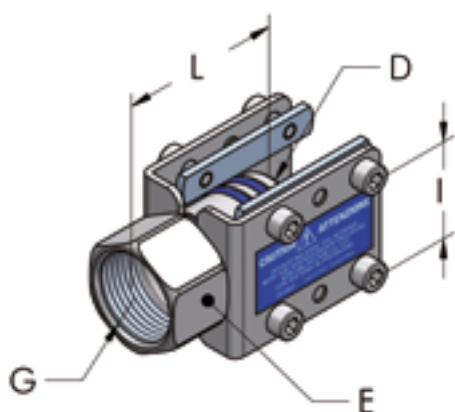

D mm	G	E mm	L mm	I mm	Ond. nr.	P g	n°
25	3/4" - BSP	30	45	36	003 000 027	120	20
32	1" - BSP	36	60	36	003 001 027	140	20
50	1 1/2" - BSP	52	70	36	003 002 028	340	20
63	1 1/2" - BSP	65	72	60	003 003 028	440	10
80	1" - BSP	-	66	60	003 004 027	1300	20
80	2" - BSP	82	95	60	003 004 028	920	10
110	2 1/2" - BSP	115	150	60	003 005 028	2000	2

EINDSTOP MET BUITENDRAAD, COMPLEET

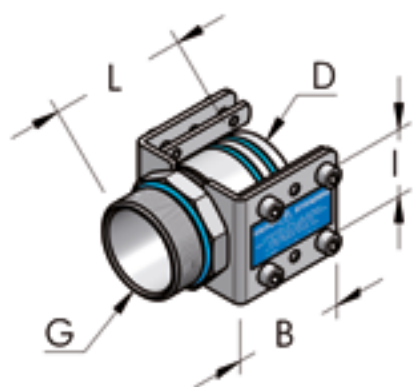

D mm	G	L mm	B mm	I mm	Ond. nr.	P g		n°
25	3/4" - BSP	47	60	36	003 000 029	110		20
32	1" - BSP	55	60	36	003 001 030	230		20
50	1 1/2" - BSP	76	60	36	003 002 030	330		20
63	2" - BSP	80	60	60	003 003 030	430		10
80	2 1/2" - BSP	100	80	60	003 004 030	650		10



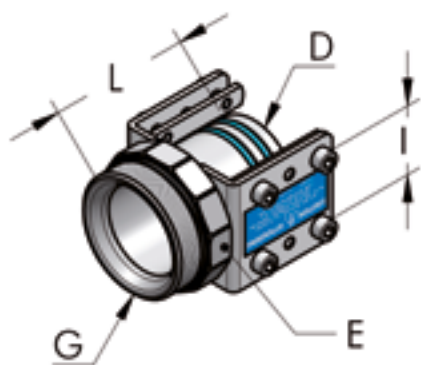

EINDSTOP MET BUITENDRAAD, COMPLEET

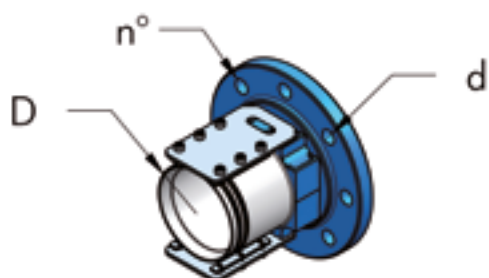

D mm	G	L mm	E mm	I mm	Ond. nr.	P g		n°
25	1" - BSP	45	36	36	003 000 030	130		20
32	1 1/4" - BSP	61	50	36	003 001 029	190		20
50	2" - BSP	75	65	36	003 002 031	440		20
63	2 1/2" - BSP	90	82	60	003 003 031	600		10
80	3" - BSP	110	90	60	003 004 031	830		10
110	4" - BSP	152	115	60	003 005 031	1500		5

EINDSTOP MET FLENS



D mm	d mm	Norm	n°	Ond. nr.	P kg		n°
80	18	UNI-EN 1092	4	003 004 050	2,4		2 
80	19	ASME 150lb	4	003 004 450	1,6		2 
110	18	UNI-EN 1092	8	003 005 050	3,3		2 
110	19	ASME 150lb	8	003 005 450	3,4		2 

UITLAATPLAAT MET BINNENDRAAD, COMPLEET

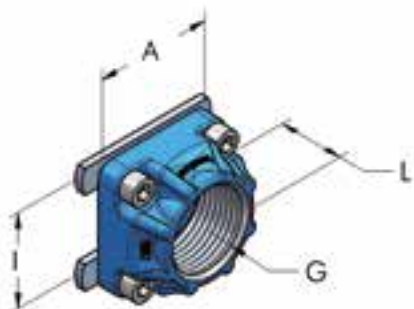

I mm	G	A mm	L mm	Ond. nr.	P g	n°	
36	1/8" - BSP	50	25	003 001 032	80	20	
36	1/4" - BSP	50	25	003 001 033	80	20	
36	3/8" - BSP	50	25	003 001 034	80	20	
36	1/2" - BSP	50	25	003 002 033	110	20	
36	3/4" - BSP	50	25	003 002 034	105	20	
36	1" - BSP	50	25	003 002 035	90	20	

UITLAATPLAAT MET BINNENDRAAD, COMPLEET

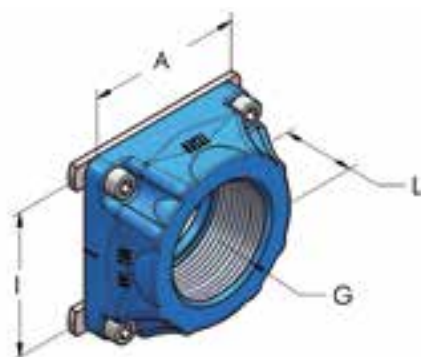

I mm	G	A mm	L mm	Ond. nr.	P g	n°	
60	1/2" - BSP	72	30	003 003 033	250	10	
60	3/4" - BSP	72	30	003 003 034	220	20	
60	1" - BSP	72	30	003 003 035	200	10	
60	1 1/4" - BSP	72	30	003 003 038	175	10	
60	1 1/2" - BSP	72	30	003 003 036	150	10	
60	2" - BSP	72	30	003 003 039	193	10	

UITLAATPLAAT MET BINNENDRAAD VOOR 36 & 60 MM. PROFIEL

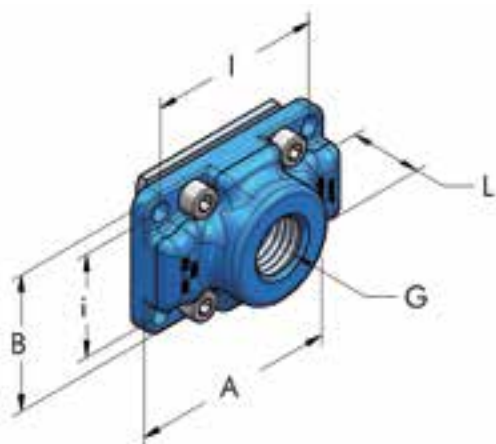





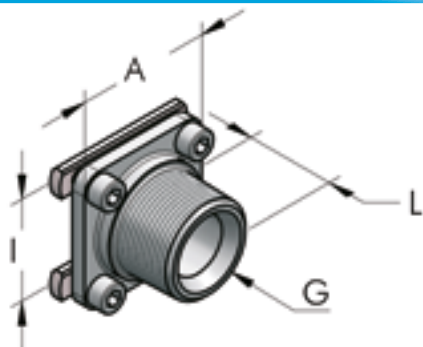

I mm	i mm	G	A mm	B mm	L mm	Ond. nr.	P g	n°	
60	36	1/8" - BSP	72	48	25	003 360 030	140	10	
60	36	1/4" - BSP	72	48	25	003 360 031	137	10	
60	36	3/8" - BSP	72	48	25	003 360 032	133	10	
60	36	1/2" - BSP	72	48	25	003 360 033	129	10	
60	36	3/4" - BSP	72	48	25	003 360 034	125	10	
60	36	1" - BSP	72	48	25	003 360 035	120	10	

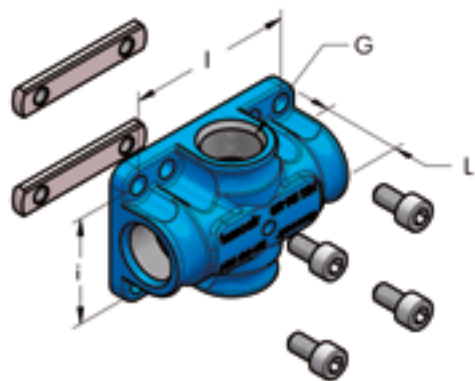
UITLAATPLAAT MET BUITENDRAAD, COMPLEET







I mm	G	A mm	L mm	Ond. nr.	P g	n°	
36	1" - BSP	48	32	003 002 036	120	20	
60	2" - BSP	70	49	003 004 036	600	10	

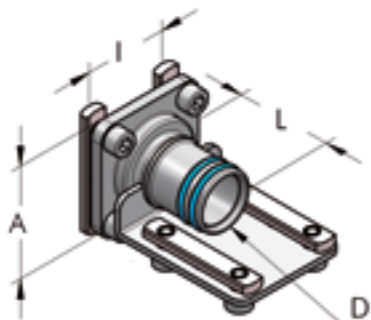

MEERVOUDIGE UITLAATPLAAT MET BINNENDRAAD, COMPLEET

I mm	i mm	Gaten	G	L mm	Ond. nr.	P g		n°
60	36	4	1/4" - BSP	30	003 360 054	190		10
60	36	4	3/8" - BSP	30	003 360 056	175		10
60	36	4	1/2" - BSP	30	003 360 058	150		10
60	36	2	1/2" - BSP	30	003 360 059	160		10

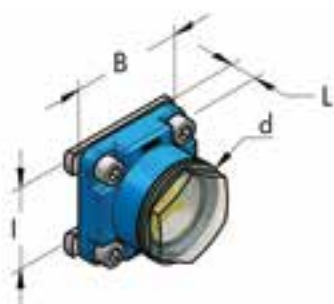

REDUCTIE-UITLAATPLAAT, COMPLEET

D mm	I mm	A mm	L mm	Ond. nr.	P g		n°
25	36	48	40	003 000 037	190		20
32	36	48	44	003 002 037	200		20
50	60	70	60	003 003 037	530		10
63	60	70	72	003 004 037	610		10

UITLAATPLAAT MET CONDENSINDICATOR, COMPLEET

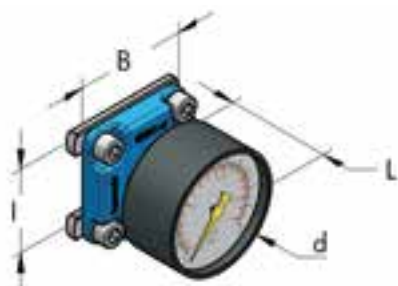
I mm	d mm	L mm	B mm	Ond. nr.	P g		n°
36	40	10	48	003 001 044	100		20
60	40	12	72	003 003 044	180		10

UITLAATPLAAT MET MANOMETER, COMPLEET

I mm	d mm	L mm	B mm	Ond. nr.	P g		n°
36	50	45	48	003 001 048	144		10
60	50	55	72	003 003 048	205		10

FLEXIBELE SLANGVERBINDING HBS – BUITENDRAAD NAAR DE COMPRESSOR

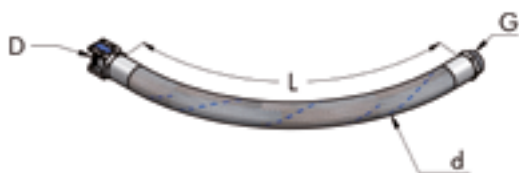

D mm	G	L mm	d mm	Ond. nr.	P g	n°
25	1" - BSP	1000	37	003 000 058	1700	20
32	1"1/4 - BSP	1000	44	003 001 058	2200	20
50	2" - BSP	1000	65	003 002 058	4000	20
63	2"1/2 - BSP	1300	77	003 003 058	4700	20
80	3" - BSP	1600	90	003 004 058	5800	20

FLEXIBELE SLANGVERBINDING HBS - HBS



D mm	d mm	L mm	I mm	Ond. nr.	P g	n°
25	37	1000	1050	003 000 059	1900	10
32	44	1000	1080	003 001 059	2400	10
50	65	1000	1100	003 002 059	4300	10
63	77	1300	1450	003 003 059	5000	10
80	90	1600	1800	003 004 059	6300	10

U-BEVESTIGINGSBEUGEL, SET VOOR HBS25, COMPLEET

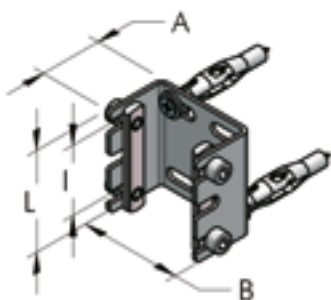

I mm	B mm	L mm	A mm	Ond. nr.	P g	n°
36	50	52	30	003 000 040	140	20

Alleen voor HBS 25

L-BEVESTIGINGBEUGELSET HBS, COMPLEET

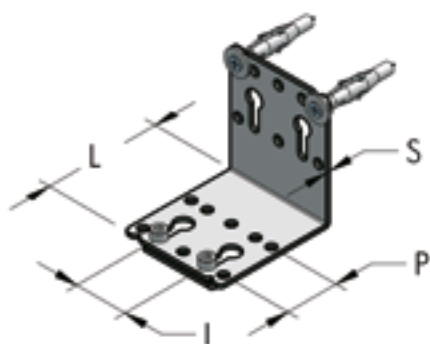

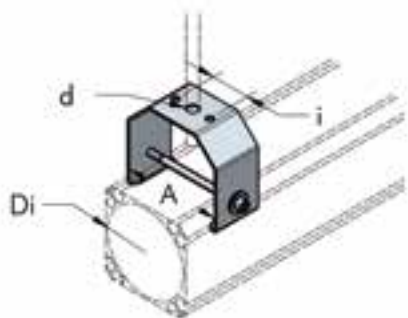

I mm	P mm	L mm	S mm	Ond. nr.	P g	n°
36	36	60	2	003 001 040	100	20
36-60	36	80	3	003 003 040	260	20
36-60	36-60	140	3,5	003 004 040	430	20

HANGBEUGEL

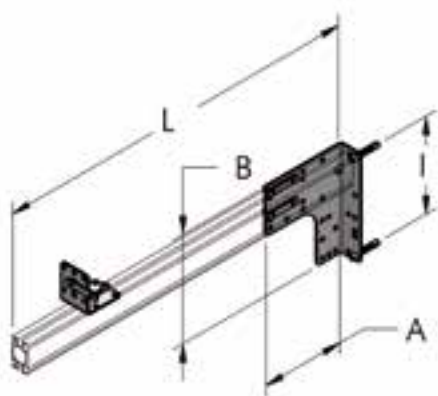
Di mm	A mm	d mm	i mm	Ond. nr.	P g	 n°
50/63	68	11	36	003 003 073	395	10
80	85	11	36	003 004 073	391	10
110	115	11	36	003 005 073	481	10

AFSTANDBEUGELSET, COMPLEET

A mm	B mm	I mm	L mm	Ond. nr.	P g	 n°
130	170	140	600	003 001 070	1300	10 
130	170	140	*	003 001 071	360	10

*Zonder buis

GEKLEURDE ZELFKLEVENDE ETIKETTEN

L mm	Kleur	Ond. nr.	P g	 n°
310	Blauw RAL 5015	104 025 150	29	11
310	Bruin RAL 8003	104 028 316	29	11
310	Grijs RAL 7000	104 028 317	29	11
310	Rood RAL 3020	104 028 318	29	11
310	Geel RAL 1028	104 028 319	29	11
310	Groen RAL 6029	104 028 315	29	11

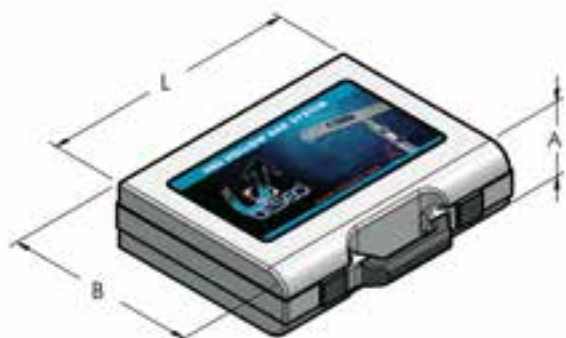
DEMOKOFFER

A mm	B mm	L mm	Inhoud	Ond. nr.	P g	 n°
130	380	490	22 stuks HBS onderdelen	003 001 090	4500	1

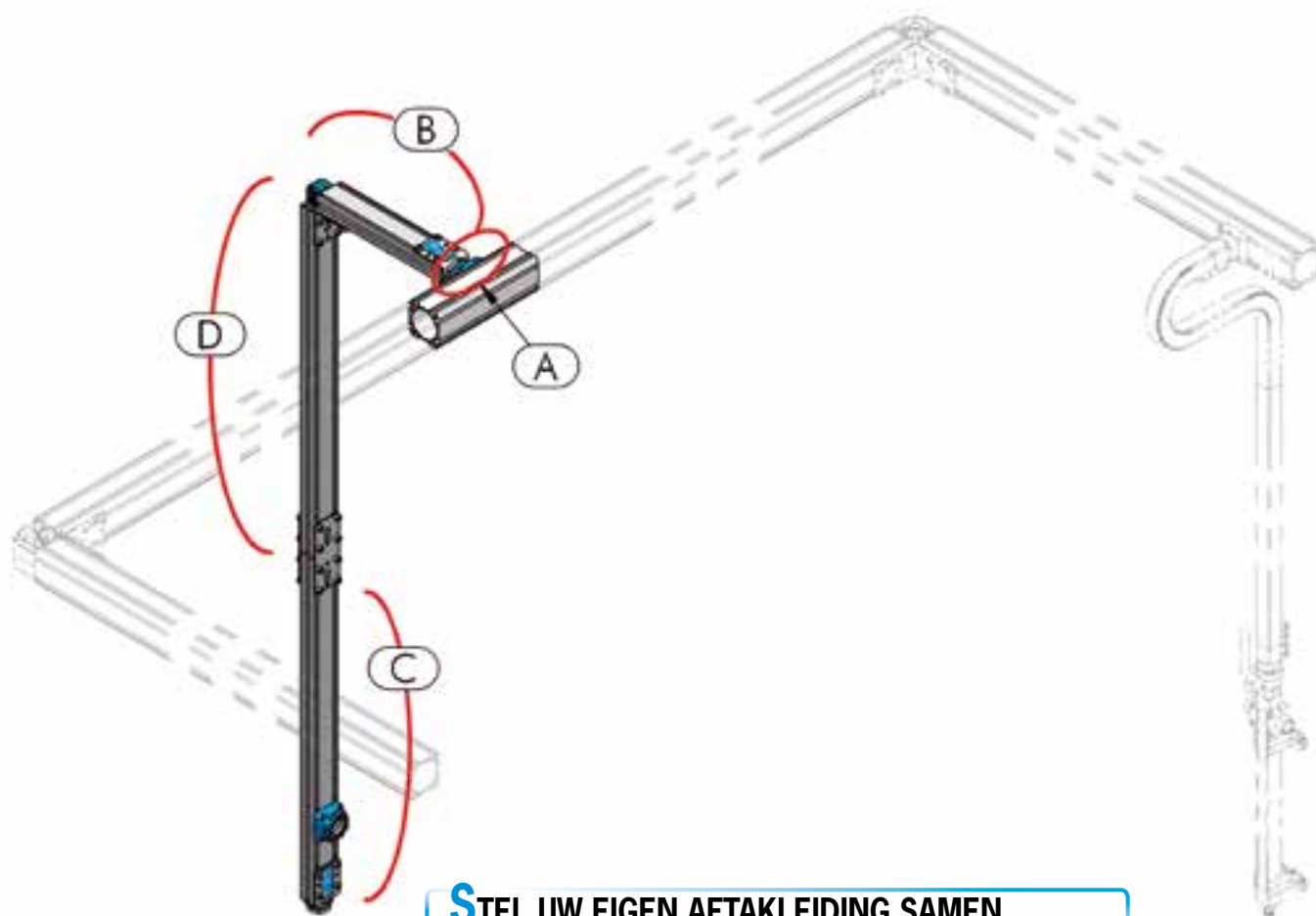





STEL UW EIGEN AFTAKLEIDING SAMEN

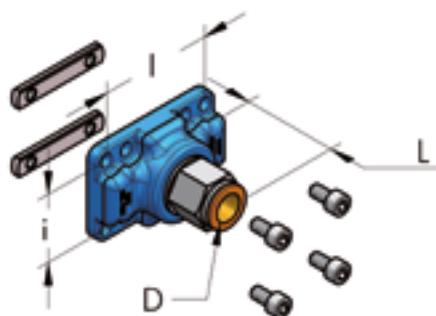

- A - Controleer de kenmerken van de hoofdleiding en de aftakleidingen om een onderdelenlijst samen te stellen.
- B - Bepaal de afstand die vanaf de hoofdleiding tot de aftakleiding moet worden afgelegd en selecteer de onderdelen en leidingen die hiervoor nodig zijn.
- C - Bepaal welk type eindstoppen nodig is en selecteer de juiste onderdelen.
- D - Meet de lengte van de leidingen van B naar C en bepaal de hoeveelheid leidingwerk en de onderdelen die u nodig hebt.

A	HBS pag. 24-25-26-27-31
	AP pag. 53
B	HBS pag. 20-22-28
	AP pag. 44-45-49-55-56
C	HBS pag. 20-21-23-24-25-26-27-28-31
	AP pag. 45-46-47-49-50-55
D	HBS pag. 20-21-31
	AP pag. 44-45

REDUCTIEPLAAT VOOR AFTAKLEIDING D14, COMPLEET

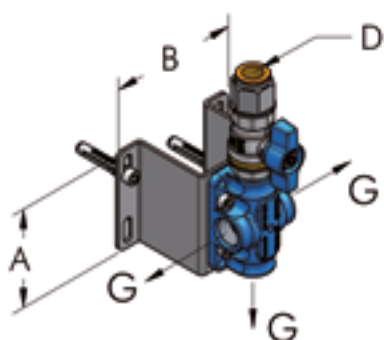
l mm	i mm	D mm	L mm	Ond. nr.	P g	n°	
36	36	14	50	003 001 134	160	20	
60	60	14	55	003 003 134	300	20	
60	36	14	55	003 360 134	170	20	

MUURPLAAT MET 3 UITGANGEN VOOR AFTAKLEIDING D14, COMPLEET

D mm	G	A mm	B mm	Ond. nr.	P g	n°	
14	3/8" - BSP	75	95	003 001 068	700	20	
14	1/2" - BSP	75	95	003 002 068	750	20	

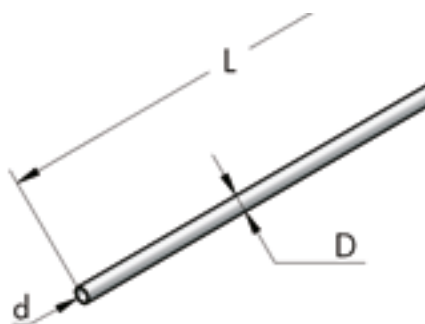
ALUMINIUM BUIS VOOR AFTAKKING D14

D mm	d mm	L m	Ond. nr.	P g	n°	
14	12	1	425 014 100	106	20	
14	12	5	425 014 500	530	20	

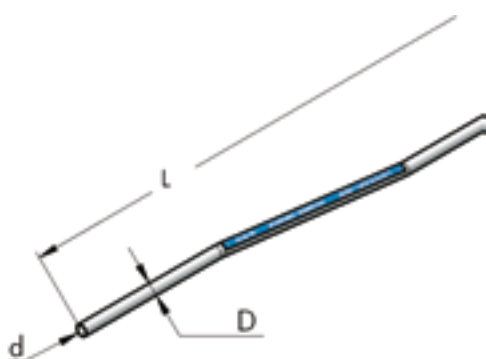
ALUMINIUM GEBOGEN BUIS VOOR AFTAKKING D14

D mm	d mm	L m	Ond. nr.	P g	n°	
14	12	1	804 014 100	105	20	

OPHANGBEUGEL COMPLEET

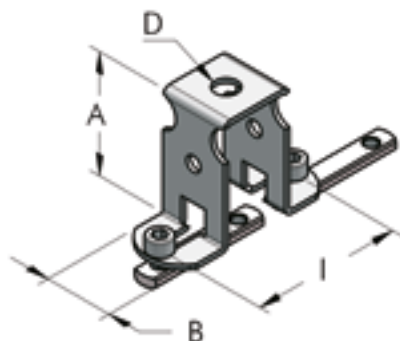

I mm	A mm	B mm	D mm	Ond. nr.	P g	n°
36-60	50	28	10	003 001 074	100	20

HBS SMAL PLAATJE MET SCHROEFDRAADGATEN M6

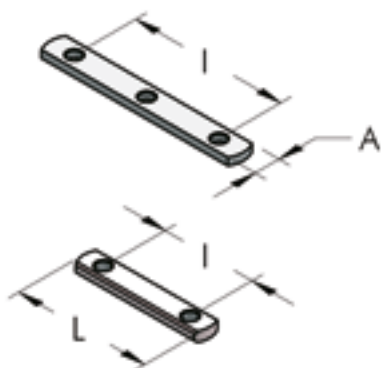

I mm	A mm	L mm	Gaten	Ond. nr.	P g	n°
36	10	56	2	725 010 056	12	100
60	10	80	2	725 010 080	23	50
60	10	78	3	725 010 081	22	50

HBS GLIJBLOK

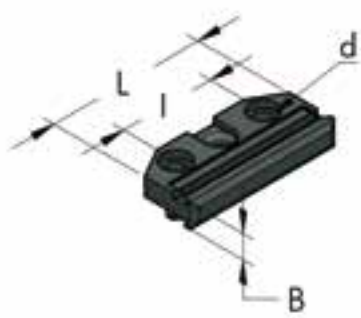

d mm	L mm	I mm	B mm	Ond. nr.	P g	n°
6	60	36	10	003 001 075	26	20

HBS LENGTEPLAAT VAN VERZINKT STAAL

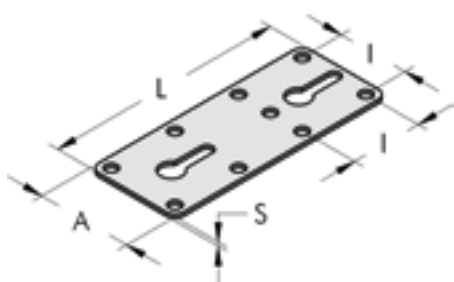

A mm	L mm	I mm	S mm	Ond. nr.	P g	n°
48	120	36	2	711 048 120	80	20
54	160	36	2,5	711 056 160	146	20
72	160	36-60	2,5	711 072 160	201	20
78	240	36-60	3,5	711 078 230	422	20

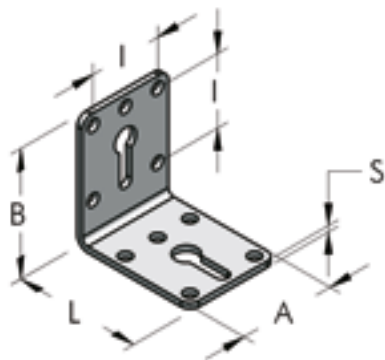
L- BEVESTIGINGSBEUGEL VAN VERZINKT STAAL

A mm	B mm	L mm	I mm	S mm	Ond. nr.	P g	n°
48	60	60	36	2	721 048 060	77	20
54	80	80	36	2,5	732 056 080	148	20
72	80	80	36-60	3	732 072 090	245	20
78	94	140	36-60	3,5	732 078 140	420	20

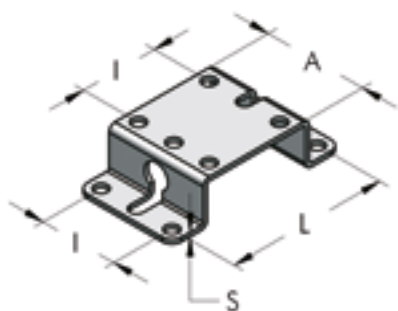
BEVESTIGINGSBEUGEL VAN VERZINKT STAAL

A mm	L mm	I mm	S mm	Ond. nr.	P g	n°
48	72	36	2	735 048 120	78	20

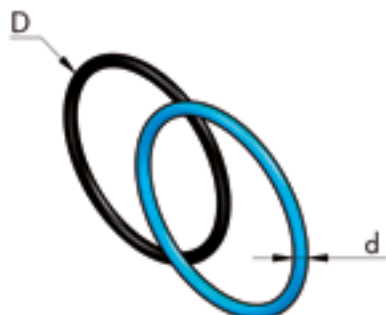
AFDICHTINGS-O-RING VAN NBR70

D mm	d mm	Code AS/BS NORM	Ond. nr.	P g	n°
25	1,78	2081-019	271 020 002	0,4	100
25	2	0210-02	271 021 002	0,5	100
29	3	0230-03	271 023 003	0,7	100
32	2,62	3106-121	271 027 003	0,7	100
32	3	0260-03	271 026 003	0,8	100
50	2,62	3175-132	271 044 003	1	100
50	3	0440-03	271 043 003	1,3	100
63	2,62	3225-140	271 057 003	1,2	100
63	3	0560-03	271 056 003	1,5	100
80	3	0720-03	271 072 003	2,2	100
80	2,62	3287-150	271 073 003	1,5	100
110	3,53	4387-241	271 101 004	4	100

VLAKKE PAKKING VOOR FLENZEN

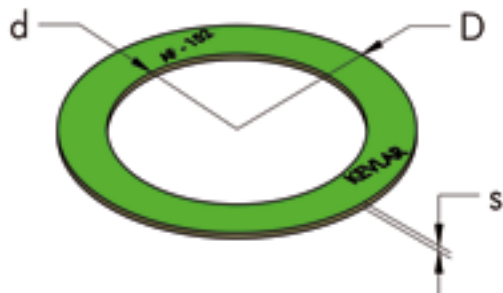

D mm	d mm	DN	S mm	Ond. nr.	P g	n°	
142	90	80	2	274 089 002	33	10	
160	116	100	3	274 116 003	56	10	

INBUSBOUT, VAN VERZINKT STAAL

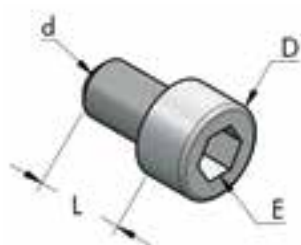

d mm	L mm	D mm	E mm	Ond. nr.	P g	n°	
M6	8	10	5	212 006 008	4,2	100	
M6	10	10	5	212 006 010	4,5	100	
M6	12	10	5	212 006 012	4,8	100	
M6	14	10	5	212 006 014	5,0	100	
M6	18	10	5	212 006 018	5,8	100	

BOORMAL

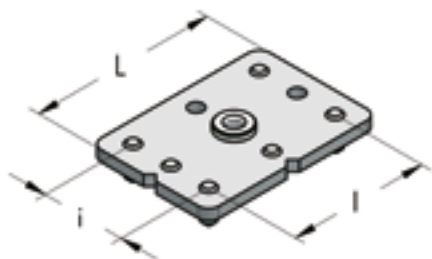

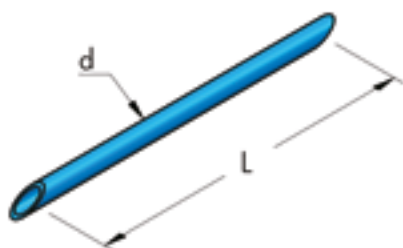

l mm	i mm	L mm	Ond. nr.	P g	n°	
60	36	80	911 036 060	190	1	

HULPSLANGETJES VOOR SNELLE MONTAGE SMALLE PLAATJES

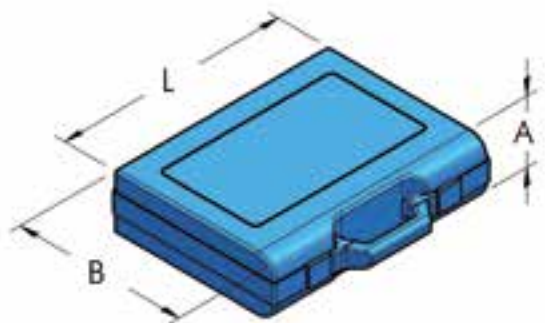

d mm	L mm	Mat	Ond. nr.	P g	n°	
8	150	PVC	421 006 015	5	10	

BASIS-GEREEDSCHAPKOFFER HBS

A mm	B mm	L mm	Ond. nr.	P g	 n°
50	190	240	003 001 092	700	1

HBS

VASELINE

Ond. nr.	P g	 n°
111 003 100	850	20
111 003 010	100	20

POLYTETRAFLUORETHYLEEN, PTFE-VET

Ond. nr.	P g	 n°
114 003 005	50	20

EINDSTOP MET BINNENDRAAD, COMPLEET

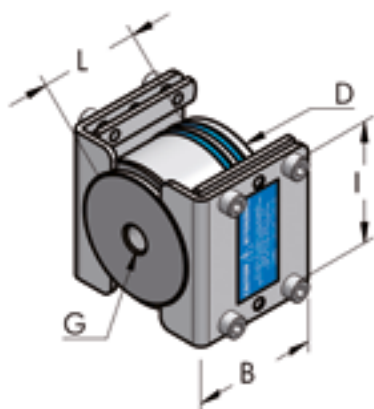

D mm	G	L mm	B mm	I mm	Ond. nr.	P g	n°
25	1/4" - NPT	22	60	36	003 000 425	114	20
32	1/4" - NPT	25	60	36	003 001 425	130	20
32	1/2" - NPT	25	60	36	003 001 431	128	20
50	1/4" - NPT	40	60	36	003 002 425	440	20
50	1/2" - NPT	40	60	36	003 002 429	430	20
63	1/4" - NPT	50	60	60	003 003 425	656	20
80	1/4" - NPT	66	80	60	003 004 425	1300	20
80	1/2" - NPT	66	80	60	003 004 429	1300	20
110	3/8" - NPT	203	110	60	003 005 425	2000	20

EINDSTOP MET BINNENDRAAD, COMPLEET

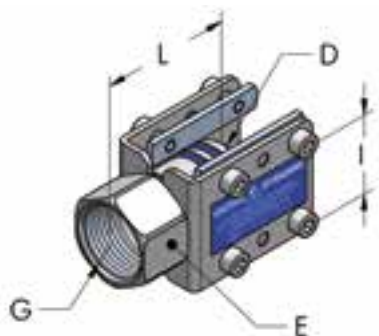

D mm	G	E mm	L mm	I mm	Ond. nr.	P g	n°
25	3/4" - NPT	30	40	36	003 000 427	120	20
32	1" - NPT	36	50	36	003 001 427	140	20
50	1 1/2" - NPT	52	70	36	003 002 428	340	20
63	1 1/2" - NPT	65	75	60	003 003 428	440	10
80	1" - NPT	-	66	60	003 004 427	920	20
80	2" - NPT	82	95	60	003 004 428	920	10
110	2 1/2" - NPT	115	150	60	003 005 428	2000	20

EINDSTOP MET BUITENDRAAD, COMPLEET

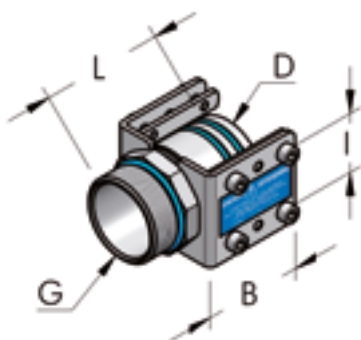

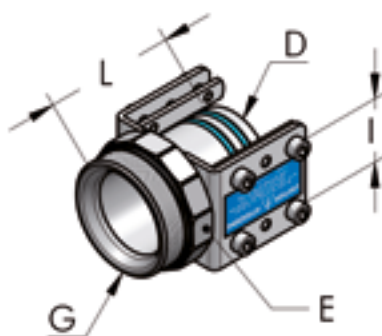

D mm	G	L mm	B mm	I mm	Ond. nr.	P g	n°
25	3/4" - NPT	36	60	36	003 000 429	110	20
32	1" - NPT	44	60	36	003 001 430	230	20
50	1 1/2" - NPT	75	60	36	003 002 430	330	20
63	2" - NPT	80	60	60	003 003 430	430	10
80	2 1/2" - NPT	102	80	60	003 004 430	650	10

EINDSTOP MET BUITENDRAAD, COMPLEET



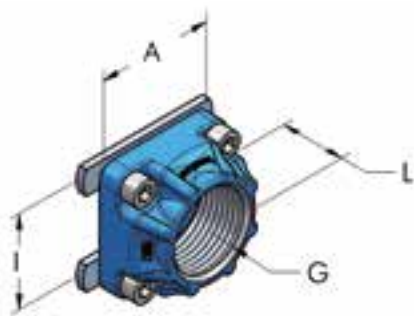





D mm	G	L mm	E mm	I mm	Ond. nr.	P g	n°
25	1" - NPT	40	36	36	003 000 430	130	20
32	1 1/4" - NPT	52	50	36	003 001 429	190	20
50	2" - NPT	75	65	36	003 002 431	440	20
63	2 1/2" - NPT	90	82	60	003 003 431	600	10
80	3" - NPT	120	90	60	003 004 431	830	10
110	4" - NPT	150	115	60	003 005 431	1500	20



UITLAATPLAAT MET BINNENDRAAD, COMPLEET

I mm	G	A mm	L mm	Ond. nr.	P g	n°	
36	1/8" - NPT	50	25	003 001 432	80	20	
36	1/4" - NPT	50	25	003 001 433	80	20	
36	3/8" - NPT	50	25	003 001 434	80	20	
36	1/2" - NPT	50	25	003 002 433	110	20	
36	3/4" - NPT	50	25	003 002 434	105	20	
36	1" - NPT	50	25	003 002 435	90	20	



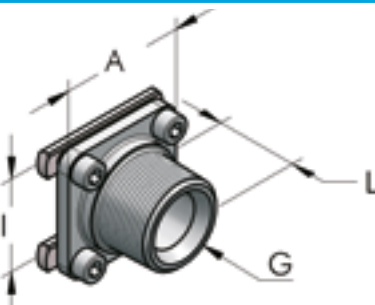

UITLAATPLAAT MET BINNENDRAAD, COMPLEET

I mm	G	A mm	L mm	Ond. nr.	P g	n°	
60	1/2" - NPT	70	30	003 003 433	250	10	
60	3/4" - NPT	72	30	003 003 434	220	20	
60	1" - NPT	72	30	003 003 435	200	10	
60	1 1/4" - NPT	72	30	003 003 438	175	10	
60	1 1/2" - NPT	72	30	003 003 436	150	10	
60	2" - NPT	72	30	003 003 439	193	10	

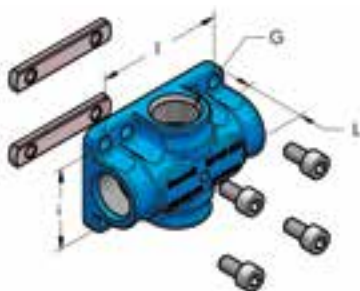





UITLAATPLAAT MET BUITENDRAAD, COMPLEET

I mm	G	A mm	L mm	Ond. nr.	P g	n°	
36	1" - NPT	48	36	003 002 436	120	20	
60	2" - NPT	70	49	003 004 436	600	10	

MEERVOUDIGE UITLAATPLAAT MET BINNENDRAAD, COMPLEET

I mm	i mm	Gaten	G	L mm	Ond. nr.	P g	n°	
60	36	4	1/4" - NPT	30	003 360 454	190	10	
60	36	4	3/8" - NPT	30	003 360 456	175	10	
60	36	4	1/2" - NPT	30	003 360 458	150	10	
60	36	2	1/2" - NPT	30	003 360 459	160	10	

FLEXIBELE VERBINDINGSSLANG NAAR DE COMPRESSOR

D mm	G	L mm	d mm	Ond. nr.	P g	n°	
25	1" - NPT	1000	37	003 000 458	1700	20	
32	1 1/4" - NPT	1000	44	003 001 458	2200	20	
50	2" - NPT	1000	65	003 002 458	4000	20	
63	2 1/2" - NPT	1300	77	003 003 458	4700	20	
80	3" - NPT	1600	90	003 004 458	5800	20	

LEIDINGSYSTEMEN VOOR TRANSPORT VAN PERSLUCHT EN NIET-EXPLOSIEVE GASSEN



MODULAIRE MANIFOLDS GEÏNTEGREERD OP MACHINES

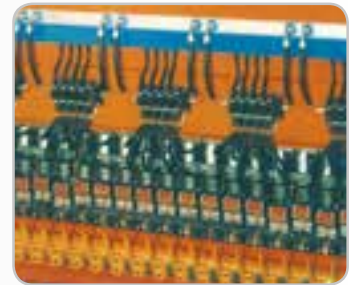

ASSEMBLAGE- EN PRODUCTIELIJNEN





AP MODULAIRE PROFIELBUISSYSTEMEN

Dit door TESEO geoptimaliseerde product is het resultaat van jarenlang onderzoek en ervaring in het wereldwijd installeren van duizenden leiding installaties die zijn uitgevoerd met aluminium profielbuizen. AP is bijzonder geschikt voor het realiseren van leidingen voor de distributie van perslucht, en andere media, of het plaatsen van aftakleidingen vanaf de hoofdleiding.

De voordelen van AP ten opzichte van andere systemen:

- Eenvoudige en snelle montage, waarvoor geen speciaal gereedschap en geen bijzondere vaardigheden nodig zijn.
- Vernieuwd en vereenvoudigd profiel, dat symmetrisch is en dus aan alle zijden aangesloten kan worden. Kan eenvoudig worden gezaagd en gebogen.
- Talrijke onderdelen, die bestaan uit eenvoudige modulaire elementen die te combineren zijn met het huidige HBS systeem en de traditionele "GAS"-leidingen BSP of NPT verbindingen.
- Aantrekkelijke prijs-kwaliteitverhouding; dankzij de korte montagetijd is dit systeem concurrerend t.o.v. een traditioneel systeem.

EENVOUDIG TE MONTEREN

ONTBRAMEN



MONTEREN



ASSEMBLEREN



VASTZETTEN



BLUE DESIGN

De nieuwe blauwe generatie van **TESEO** is ontstaan door het restylen en verbeteren van alle bestaande **TESEO** systemen.

Onze voortdurende zoektocht naar **energiebesparing**, gecombineerd met veel aandacht voor het **design**, is bepalend geweest voor onze technische keuzes.

Wij hebben de interne doorgangen en de diktes bestudeerd om de doorstroomcapaciteit te verbeteren.

Dubbele zittingen en blauwe O-ringen van hoge kwaliteit, speciaal vervaardigd voor TESEO, worden op alle verbindingen toegepast voor een optimale afdichting.

Wij hebben de **ergonomie** van het hele systeem verbeterd door vorm en gewicht te optimaliseren. Het precisiewerk dat is verricht op veel onderdelen heeft de afwerking verbeterd en ervoor gezorgd dat er geen defecten meer zijn als gevolg van het spuitgietsproces.

De **uitlaatplaten** zijn opnieuw vormgegeven met nieuwe gietvormen, zodat ze nauwkeuriger en betrouwbaarder zijn. De blokkerings- en verankeringsonderdelen zijn geanalyseerd en verbeterd.

De **implementatie** van toebehoren en onderdelen is een continu proces.

We krijgen **nieuwe internationale certificaten** en goedkeuringen.



Overzichtstabel voor de keuze van de diameter van het AP-systeem, op basis van het maximale vermogen van de compressor.

Vermogen	AP	Capaciteit (L 30m - 6 bar - Δp 3%)
kW		l/min
11	22	1.650
19	28	2.900
36	36	5.400
67	45	10.000
110	54	16.400
195	68	29.200



Overzicht van de persluchtcapaciteit en betreffende drukvallen in een leiding met een lengte van 30 meter (20°C - 1013 mbar). De gebruikte gegevens zijn afkomstig van de POLITECNICO DI TORINO.

Zie de berekeningssoftware (pag. 9)

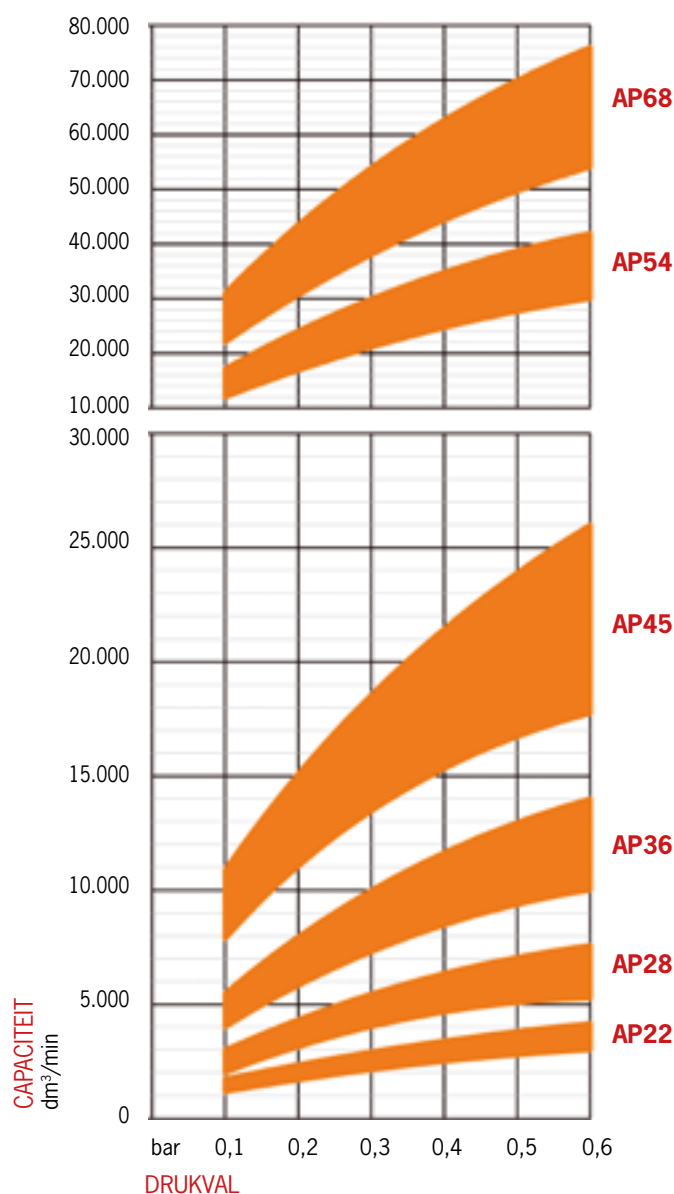

LUCHTDRUK: 6 → 12 bar
0,6 → 1,2 MPa
87 → 174 psi

TECHNISCHE KENMERKEN

Geëxtrudeerd aluminium	legering EN AW-6060 UNI EN 573-3:1996
Internationale aanduidingen	ANSI 6060 - DIN1748/1: AlMgSi 0,5 BS 6060
Chemische samenstelling	Si: 0,45 - Mg: 0,45 - Fe: 0,3
Warmtebehandeling	Veredeld T5 of T6
Oppervlaktebehandeling (op verzoek)	Chemische zilveroxidatie
Soortelijk gewicht, dichtheid	Kg/dm³ 2,71
Elektrische geleidbaarheid	% IACS 53
Thermische geleidbaarheid	W/m.K 200
Soortelijke warmte	J/Kg.K 96
Uitzettingscoëfficiënt	mm/m °C 0,024
Maximale treksterkte	Kg/mm² 24
Breeksterkte	Kg/mm² 20
Elasticiteitsmodulus	Kg/mm² 6.700
Brinell-hardheid	HB 70÷80
Smeltbereik	°C 600-650
Materiaal van de O- ringen	NBR 70
Bedrijfstemperatuur	°C -20/+120
Materiaal van de schroeven	Staal klasse 8.8
Aandraaimoment van de schroeven.....	Nm 10÷13,5 (90÷120 Inch Lbs)
Schroefdraad van de uitlaatplaten.....	BSP of NPT
Schroefdraad van de uitlaatplaten.....	BSP of NPT
Maximale bedrijfsdruk	15 bar - 1,5 MPa - 217 psi
Barstproefdruk	56 bar - 5,6 MPa - 813 psi

Compatibiliteit met media

Perslucht, vacuüm, argon, stikstof, koolzuur, minerale olie*, synthetische olie*, overige media*.

*WAARSCHUWINGEN!

De componenten van Teseo zijn uitsluitend bestemd voor het gebruik waarvoor ze uitdrukkelijk door de fabrikant en de eigenaar van de octrooien werden ontworpen. Dit houdt echter niet in dat de professionele gebruiker de technische compatibiliteit en de compatibiliteit van het ontwerp voor zijn toepassing niet hoeft te controleren. Onze technische afdeling staat ter beschikking voor het beoordelen en het analyseren van speciale gebruiksbestemmingen en het ontwerpen en eventueel realiseren van componenten en specifieke assemblages. Het bedrijf Teseo kan niet aansprakelijk gesteld worden voor eventuele schade als gevolg van oneigenlijk, verkeerd en onredelijk gebruik en als gevolg van de incompatibiliteit van het product voor toepassingen die niet worden voorzien door de specificaties in de catalogus.

*Neem voor meer informatie contact op met de technische afdeling van Teseo Srl.

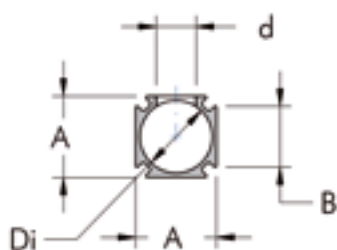
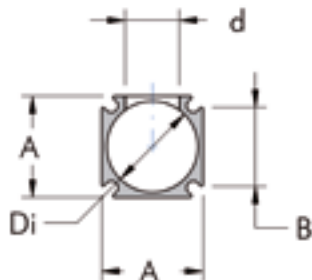
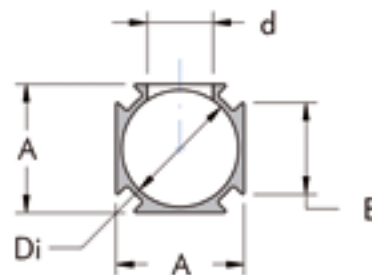
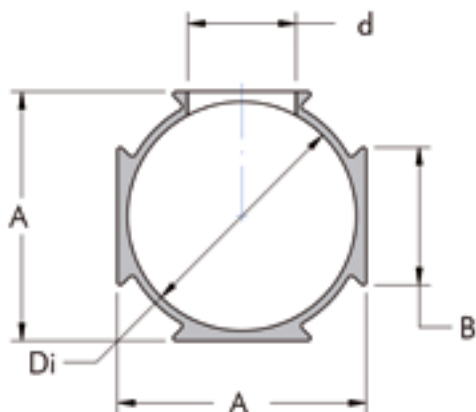
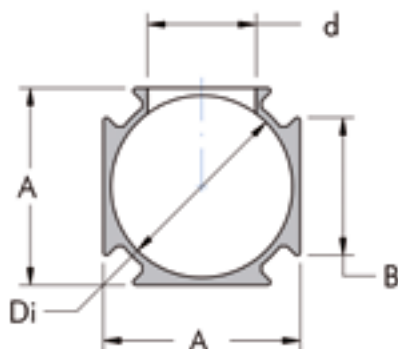
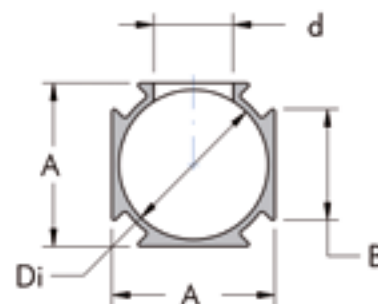
DOORSNEDE VAN DE DIVERSE PROFIELEN**AP22****AP28****AP36****AP68****AP54****AP45**

AP

AFMETINGEN

Naam	Afmetingen			Afmetingen	Gewicht	Traagheidsmoment		Intern volume
	Di mm	A mm	B mm			d mm	P g/m	
AP22	20	22,4	16,4	11	370	0,90	0,90	0,32
AP28	25	28	21,5	15	590	2,20	2,20	0,5
AP36	32	36	25	18	780	4,60	4,60	0,8
AP45	40	45	31	22	1170	11,00	11,00	1,3
AP54	50	55	38	30	1690	23,70	23,70	2
AP68	63	69	38	30	2080	44,10	44,10	3,1

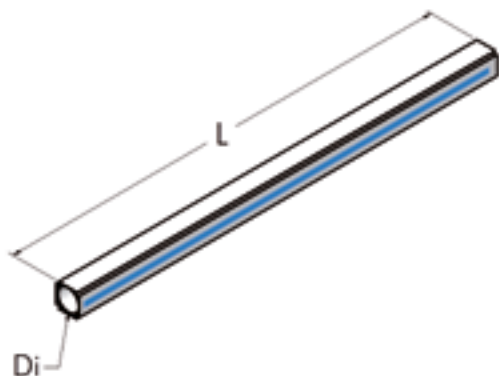
PROFIELBUIS VAN NATUURLIJK GEËXTRUDEERD ALUMINIUM
POW

Di mm	L m	Ond. nr.	P kg	n°	
20	5	800 020 500	1,9	100	
25	5	800 025 500	3	64	
32	5	800 032 500	3,9	36	
40	5	800 040 500	5,8	36	
50	5	800 050 500	8,4	16	
63	5	800 063 500	10,4	16	

Di mm	L m	Ond. nr.	P kg	n°	
20	2,5	800 020 250	0,95	100	
25	2,5	800 025 250	1,5	64	
32	2,5	800 032 250	1,95	36	
40	2,5	800 040 250	2,9	36	
50	2,5	800 050 250	4,2	16	
63	2,5	800 063 250	5,2	16	

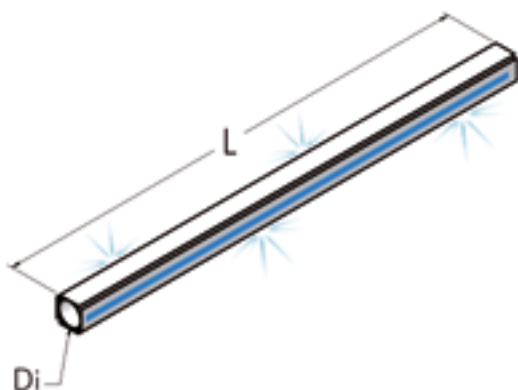
PROFIEL VAN GEANODISEERD GEËXTRUDEERD ALUMINIUM
POW



Di mm	L m	Ond. nr.	P kg	n°	
20	5	801 020 500	1,9	100	
25	5	801 025 500	3	64	
32	5	801 032 500	3,9	36	
40	5	801 040 500	5,8	36	
50	5	801 050 500	8,4	16	
63	5	801 063 500	10,4	16	

Di mm	L m	Ond. nr.	P kg	n°	
20	2,5	801 020 250	0,95	100	
25	2,5	801 025 250	1,5	64	
32	2,5	801 032 250	1,95	36	
40	2,5	801 040 250	2,9	36	
50	2,5	801 050 250	4,2	16	
63	2,5	801 063 250	5,2	16	

POW

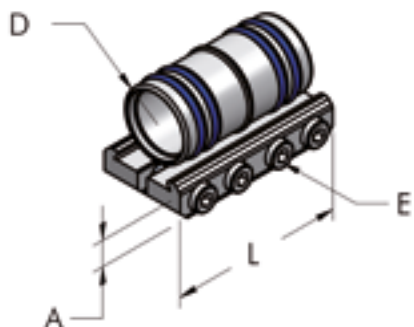



LENGTEKOPPELING, COMPLEET

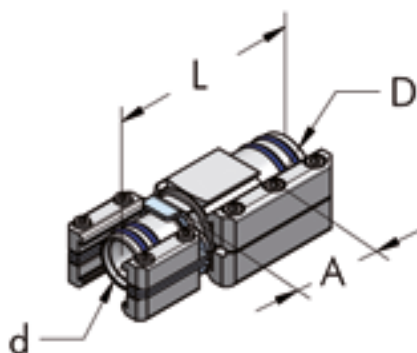

D mm	L mm	A mm	E mm	Ond. nr.	P g	n°	
20	46	9	4	006 020 020	39	10	
25	60	10	4	006 025 020	86	10	
32	95	11	4	006 032 020	170	10	
40	80	12	5	006 040 020	200	10	
50	150	12	5	006 050 020	395	10	
63	150	12	5	006 063 020	480	10	

REDUCTIEKOPPELING, COMPLEET



D mm	d mm	A mm	L mm	Ond. nr.	P g	n°	
25	20	55	100	006 025 051	170	5	
32	25	33	90	006 032 051	295	5	
40	32	55	120	006 040 051	495	5	
50	40	45	115	006 050 051	880	5	
63	50	15	90	006 063 051	1030	5	

KNIKOPPELING, COMPLEET



D mm	L mm	B mm	Ond. nr.	P g	n°	
20	40	22	006 020 022	90	10	
25	50	30	006 025 022	135	10	
32	45	42	006 032 022	260	10	
40	75	50	006 040 022	430	10	
50	100	57	006 050 022	780	10	
63	100	72	006 063 022	910	10	

T-KOPPELING, COMPLEET

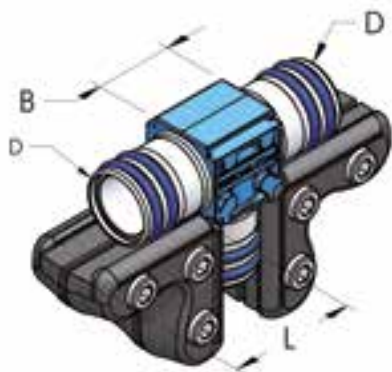

D mm	L mm	B mm	Ond. nr.	P g	n°	
20	40	24	006 020 024	150	10	
25	50	30	006 025 024	240	10	
32	45	50	006 032 024	430	10	
40	75	53	006 040 024	730	10	
50	100	60	006 050 024	1325	10	
63	100	76	006 063 024	1530	10	

GESLOTEN EINDSTOP, COMPLEET

POW

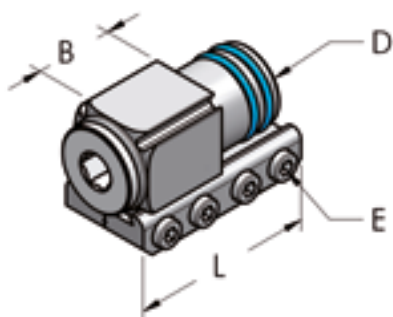

D mm	L mm	E mm	B mm	Ond. nr.	P g	n°	
20	46	4	24	006 020 026	70	10	
25	60	4	28	006 025 026	125	10	
32	46	4	30	006 032 026	220	10	
40	80	5	35	006 040 026	300	10	
50	150	5	75	006 050 026	710	10	
63	90	5	-	006 063 026	700	10	

KOGELAFSLUITER, COMPLEET

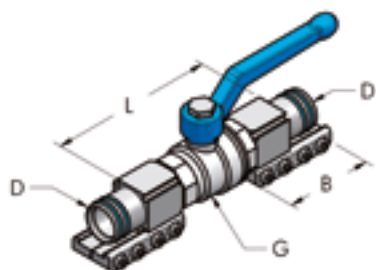







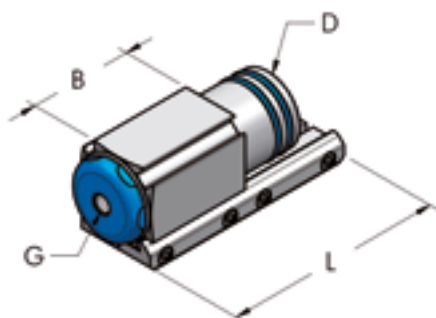



D mm	G	L mm	B mm	Ond. nr.	P g	n°	
20	1/2" - BSP	100	46	006 020 046	290	10	
25	3/4" - BSP	118	56	006 025 046	500	10	
32	1" - BSP	90	46	006 032 046	830	10	
40	1 1/4" - BSP	150	70	006 040 046	1250	10	
50	1 1/2" - BSP	245	150	006 050 046	2450	10	
63	2" - BSP	150	90	006 063 046	3300	10	

EINDSTOP MET BINNENDRAAD, COMPLEET

POW





D mm	G	L mm	B mm	Ond. nr.	P g	 n°	
32	1/4" - BSP	46	30	006 032 025	200	10	
32	1/2" - BSP	46	30	006 032 031	200	10	
40	1/8" - BSP	80	35	006 040 015	295	10	
40	1/4" - BSP	80	35	006 040 025	260	10	
40	3/8" - BSP	80	35	006 040 016	290	10	
40	1/2" - BSP	80	35	006 040 017	280	10	
40	3/4" - BSP	80	35	006 040 018	270	10	
50	1/8" - BSP	150	75	006 050 015	705	10	
50	1/4" - BSP	150	75	006 050 025	700	10	
50	1/2" - BSP	150	75	006 050 017	690	10	
50	3/4" - BSP	150	75	006 050 018	670	10	
50	1" - BSP	150	75	006 050 019	655	10	
63	1/4" - BSP	90	-	006 063 025	660	10	

EINDSTOP MET BINNENDRAAD, COMPLEET

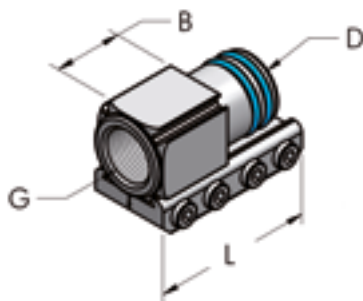
POW





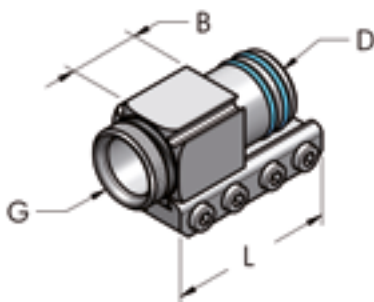

D mm	G	L mm	B mm	Ond. nr.	P g	 n°	
20	3/8" - BSP	46	24	006 020 028	54	10	
25	1/2" - BSP	60	28	006 025 028	105	10	
32	1" - BSP	46	23	006 032 027	205	10	
40	1" - BSP	80	35	006 040 027	260	10	
50	1"1/4 - BSP	150	75	006 050 027	615	10	
50	1"1/2 - BSP	150	75	006 050 028	565	10	
63	1"1/2 - BSP	90	20	006 063 028	430	10	

EINDSTOP MET BUITENDRAAD, COMPLEET

POW



D mm	G	L mm	B mm	Ond. nr.	P g	 n°	
20	1/2" - BSP	46	24	006 020 030	57	10	
25	3/4" - BSP	60	28	006 025 030	110	10	
32	1" - BSP	46	11	006 032 030	200	10	
32	1"1/4 - BSP	46	13	006 032 029	255	10	
40	1"1/4 - BSP	80	35	006 040 029	245	10	
50	1"1/2 - BSP	150	75	006 050 029	655	10	
63	2" - BSP	90	12	006 063 030	390	10	
63	2"1/2 - BSP	90	13	006 063 031	450	10	

UITLAATPLAAT MET BINNENDRAAD, COMPLEET

POW

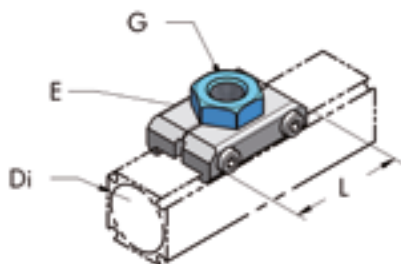

Di mm	G	L mm	E mm	Ond. nr.	P g	n°	
20	1/4" - BSP	46	22	006 020 033	36	10	
20	3/8" - BSP	46	22	006 020 034	40	10	
25	1/4" - BSP	46	22	006 025 033	37	10	
25	3/8" - BSP	46	22	006 025 034	46	10	
25	1/2" - BSP	46	30	006 025 035	55	10	
32	1/4" - BSP	50	30	006 032 033	70	10	
32	3/8" - BSP	50	30	006 032 034	65	10	
32	1/2" - BSP	50	30	006 032 035	70	10	
40	1/8" - BSP	70	36	006 040 032	148	10	
40	1/4" - BSP	70	36	006 040 033	140	10	
40	3/8" - BSP	70	36	006 040 034	135	10	
40	1/2" - BSP	70	36	006 040 035	130	10	
40	3/4" - BSP	70	36	006 040 036	120	10	
50/63	1/4" - BSP	74	50	006 050 033	195	10	
50/63	1/2" - BSP	74	50	006 050 034	190	10	
50/63	3/4" - BSP	74	50	006 050 035	215	10	
50/63	1" - BSP	74	50	006 050 036	195	10	

UITLAATPLAAT MET BUITENDRAAD, COMPLEET

POW

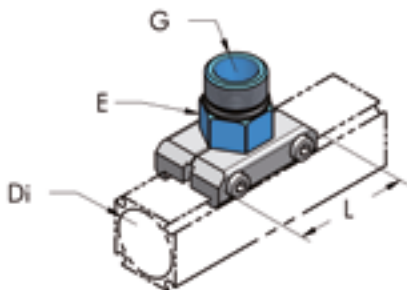





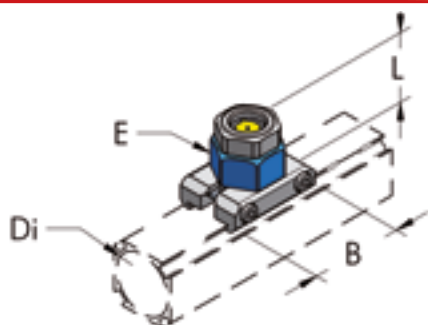



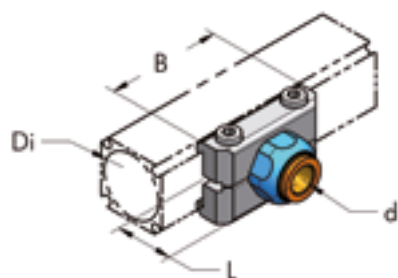

Di mm	G	L mm	E mm	Ond. nr.	P g	n°	
20	3/8" - BSP	46	22	006 020 063	36	10	
25	1/2" - BSP	46	22	006 025 064	49	10	
32	1/4" - BSP	50	30	006 032 064	75	10	
32	3/8" - BSP	50	30	006 032 065	75	10	
32	1/2" - BSP	50	30	006 032 066	74	10	
32	3/4" - BSP	50	30	006 032 067	72	10	
40	1/2" - BSP	70	36	006 040 062	135	10	
40	3/4" - BSP	70	36	006 040 063	140	10	
40	1" - BSP	70	36	006 040 064	140	10	
50/63	3/4" - BSP	74	50	006 050 063	190	10	
50/63	1" - BSP	74	50	006 050 064	185	10	
50/63	1"1/4" - BSP	74	50	006 050 065	190	10	
50/63	1"1/2" - BSP	74	50	006 050 066	195	10	

UITLAATPLAAT MET CONDENSINDICATOR, COMPLEET







Di mm	L mm	B mm	E mm	Ond. nr.	P g	n°	
32	38	50	30	006 032 044	105	5	

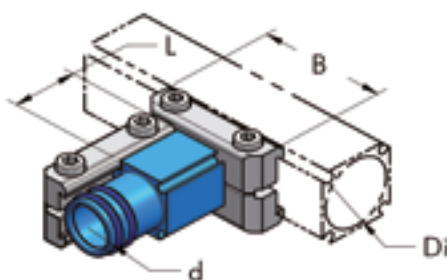



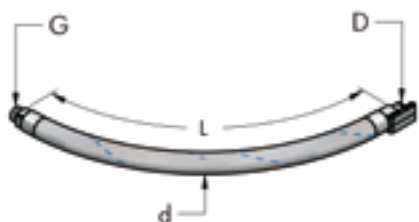

UITLAATPLAAT MET PUSH-IN FITTING, COMPLEET

Di mm	d mm	B mm	L mm	Ond. nr.	P g	n°	
20	8	46	23	006 020 084	112	10	
20	10	46	26	006 020 085	190	10	
25	8	46	23	006 025 084	235	10	
25	10	46	23	006 025 085	246	10	
32	8	50	30	006 032 084	80	10	
32	10	50	30	006 032 085	80	10	
32	12	50	30	006 032 086	80	10	
40	10	70	23	006 040 085	318	10	
40	12	70	26	006 040 086	370	10	





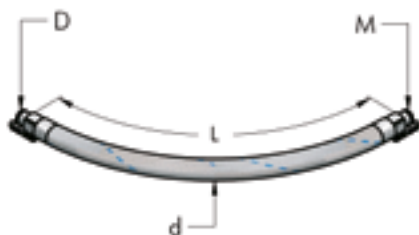

REDUCTIEPLAAT, COMPLEET**POW**

Di mm	d mm	B mm	L mm	Ond. nr.	P g	n°	
25	20	46	24	006 020 039	112	10	
32	20	50	50	006 032 061	140	10	
32	25	50	42	006 032 062	155	10	
40	20	70	24	006 040 037	190	10	
40	25	70	28	006 040 038	235	10	
40	32	70	28	006 032 039	300	10	
50/63	20	74	35	006 050 038	318	10	
50/63	25	74	60	006 050 039	370	10	
50/63	32	74	28	006 032 060	370	10	
50/63	40	74	35	006 040 039	370	10	

FLEXIBELE VERBINDINGSSLANG AP – BUITENDRAAD NAAR COMPRESSOR (15 BAR)

D mm	G	L mm	d mm	Ond. nr.	P g	n°	
20	1/2" - BSP	700	30	006 020 058	500	1	
25	3/4" - BSP	700	35	006 025 058	750	1	
32	1"1/4 - BSP	1000	44	006 032 058	2000	1	
40	1"1/4 - BSP	1000	50	006 040 058	3000	1	
50	2" - BSP	1000	65	006 050 058	4075	1	
63	2"1/2 - BSP	1300	77	006 063 058	4700	1	

FLEXIBELE VERBINDINGSSLANG VOOR AP-AP-VERBINDING VOOR PERSLUCHT (15 BAR)

D mm	M	L mm	d mm	Ond. nr.	P g	n°	
20	20	700	30	006 020 059	510	1	
25	25	700	35	006 025 059	830	1	
32	32	1000	44	006 032 059	2260	1	
40	40	1000	50	006 040 059	3050	1	
50	50	1000	65	006 050 059	4300	1	
63	63	1300	77	006 063 059	5000	1	

MANOMETER, COMPLEET

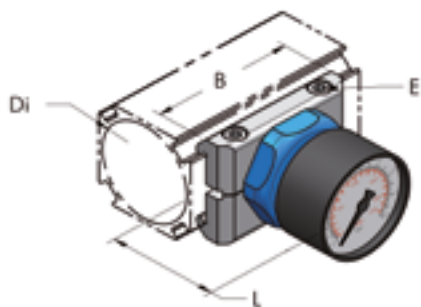

Di mm	L mm	B mm	E mm	Ond. nr.	P g	n°	
20	58	46	4	006 020 048	70	10	
25	52	56	4	006 025 048	75	10	
32	54	50	4	006 032 048	145	10	
40	58	70	5	006 040 048	174	10	
50/63	58	74	5	006 050 048	230	10	

L-BEVESTIGINGSPLAAT, COMPLEET

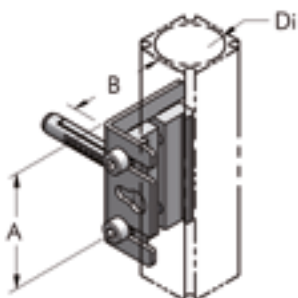

Di mm	d mm	A mm	B mm	Ond. nr.	P g	n°	
20	8	50	40	006 020 040	70	10	
25	8	50	40	006 025 040	75	10	
32	8	80	60	006 032 040	127	10	
40	8	80	60	006 040 040	140	10	
50/63	8	80	60	006 050 040	160	10	

PLASTIC CLIP, COMPLEET

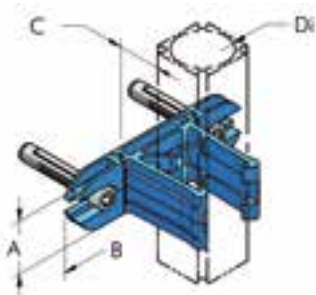

Di mm	A mm	B mm	C mm	Ond. nr.	P g	n°	
20	20	70	20	006 020 041	17	10	
25	25	88	17	006 025 041	25	10	
40	40	135	43	006 040 041	175	10	
50	50	150	40	006 050 041	213	10	

PLASTIC CLIP

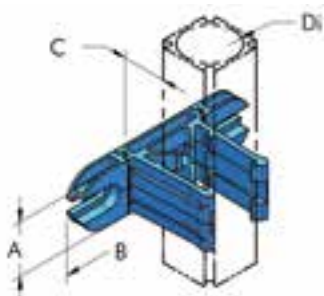





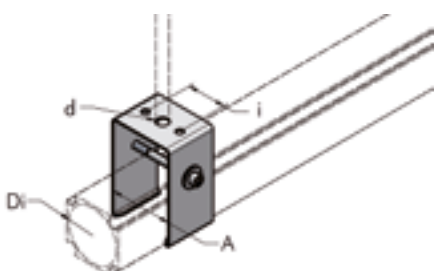

Di mm	A mm	B mm	C mm	Ond. nr.	P g	n°	
20	20	70	20	006 020 042	17	10	
25	25	88	17	006 025 042	25	10	
40	40	135	43	006 040 042	140	10	
50	50	150	40	006 050 042	174	10	

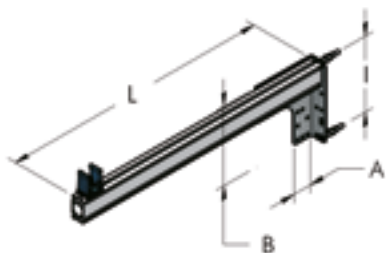
HANGBEUGEL



Di mm	A mm	d mm	i mm	Ond. nr.	P g	n°	
32	36	11	24	006 032 073	100	10	
40	45	11	30	006 040 073	274	10	
50	55	11	36	006 050 073	302	10	
63	69	11	36	006 063 073	323	10	

AFSTANDSBEUGELSET, COMPLEET**POW**

A mm	B mm	L mm	I mm	Ond. nr.	P g	n°	
136	174	600	140	006 020 070	1300	10	
136	174	600	140	006 025 070	1300	10	
136	174	600	140	006 040 070	1400	10	
136	174	600	140	006 050 070	1450	10	
136	174	600	140	006 063 070	1400	10	

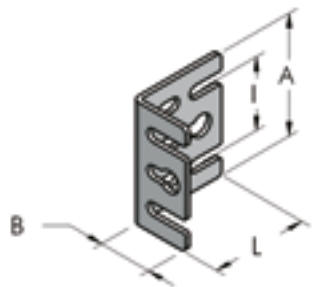
L-BEVESTIGINGSPLAAT, VAN VERZINKT STAAL**POW**

A mm	B mm	I mm	L mm	Ond. nr.	P g	n°	
50	25	30	40	732 020 050	37	10	
66	35	50	47	732 066 080	60	10	

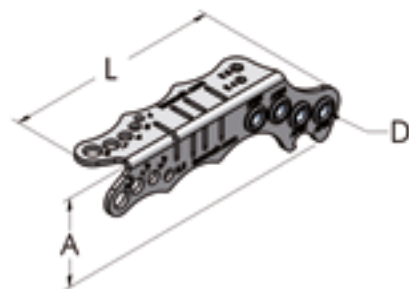
BOORMAL AP22-AP28-AP45-AP54**POW**

A mm	D mm	L mm	Ond. nr.	P g	n°	
45	6	136	911 020 050	90	1	

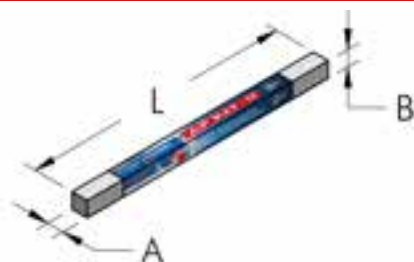
MINI PERSLUCHTSYSTEEM AP22 - 10m

A mm	B mm	L m	Ond. nr.	P kg	n°	
125	125	2	006 022 102	5,6	1	

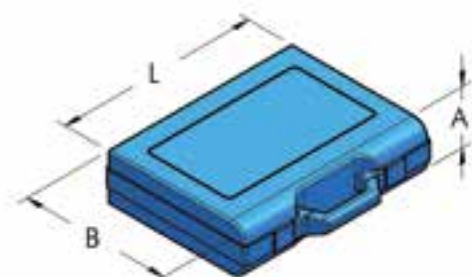
BASIS-GEREEDSCHAPKOFFER AP

A mm	B mm	L mm	Ond. nr.	P g	n°	
50	190	240	006 020 092	600	1	

DEMOKOFFER

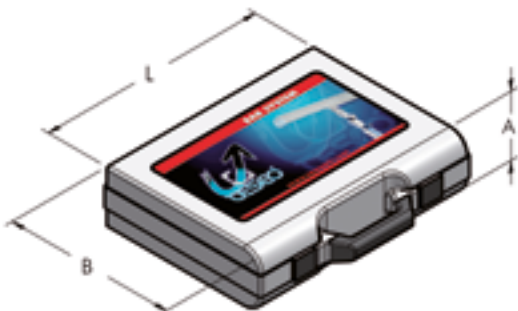

A mm	B mm	L mm	Ond. nr.	P g	n°	
80	340	440	006 020 090	3700	1	

AP MINI DEMO KOFFER

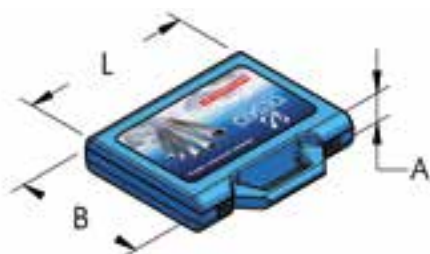

A mm	B mm	L mm	Ond. nr.	P g	n°	
50	190	240	006 020 091	550	1	

PVC PROFIELSTRIP BLAUW

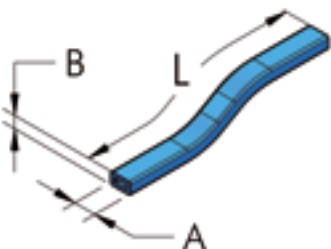

AP	L m	A mm	B mm	Ond. nr.	P g	n°	
45/54	1	10	5,8	874 010 100	58	100	
68	1	21	4,6	874 021 100	116	100	

VASELINE

POW



Ond. nr.	P g	n°	
111 003 100	850	20	
111 003 010	100	20	

POLYTETRAFLUORETHYLEEN, PTFE-VET

POW



Ond. nr.	P g	n°	
114 003 005	50	20	



STEL UW EIGEN AFTAKLEIDING SAMEN





- A - Controleer de kenmerken van de hoofdleiding en de aftakleidingen om een onderdelenlijst te bepalen.
- B - Bepaal de afstand die vanaf de hoofdleiding tot de aftakleiding moet worden afgelegd en selecteer de onderdelen en leidingen die hiervoor nodig zijn.
- C - Bepaal welk type eindstoppen nodig is en selecteer de juiste onderdelen
- D - Meet de lengte van de leidingen van B naar C en bepaal de hoeveelheid leidingwerk en de onderdelen die u nodig hebt.

A	pag. 47-48-49-55
B	pag. 44-45-49-55-56
C	pag. 44-45-46-47-48-50-55
D	pag. 44-45

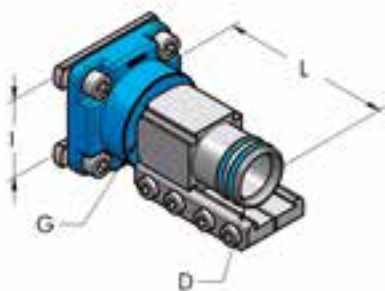
REDUCTIEPLAAT HBS - AP, COMPLEET

HBS



D mm	G	I mm	L mm	Ond. nr.	P g	n°	
20	1/2" - BSP	36	49	006 020 037	180	1	
20	1/2" - BSP	60	54	006 020 038	190	1	
25	3/4" - BSP	36	49	006 025 037	310	1	
25	3/4" - BSP	60	54	006 025 038	340	1	
32	1" - BSP	36	37	006 032 037	305	1	
32	1" - BSP	60	42	006 032 038	435	1	
40	1"1/4 - BSP	60	70	006 040 060	750	1	
50	1"1/2 - BSP	60	105	006 050 037	820	1	
63	-	60	72	006 063 037	800	1	

AFNAMEPUNT PERSLUCHT AP MET 2 UITGANGEN

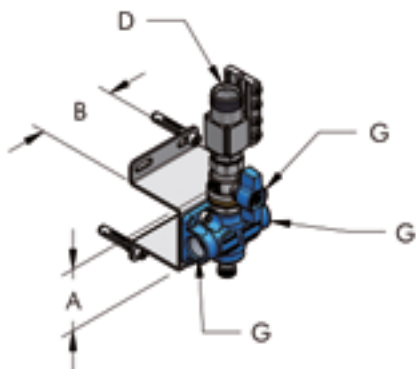

D mm	G	A mm	B mm	Ond. nr.	P g	n°	
20	1/2" - BSP	60	75	006 020 068	783	10	
20	1/2" - NPT	60	75	006 020 468*	783	10	
25	1/2" - BSP	60	75	006 025 068	865	10	
25	1/2" - NPT	60	75	006 025 468*	865	10	

*G 1/4" - NPT, zonder condensafvoerkraan

STANG VOOR OFFSET OP WAND VOOR AFNAMEPUNT PERSLUCHT AP

POW



Di mm	A mm	L mm	Ond. nr.	P g	n°	
20	40	500	804 020 040	257	10	
25	42	500	804 025 040	412	10	



VERDEELUNIT OP WAND AP MET 2 UITGANGEN





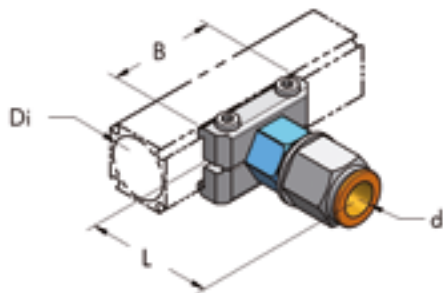





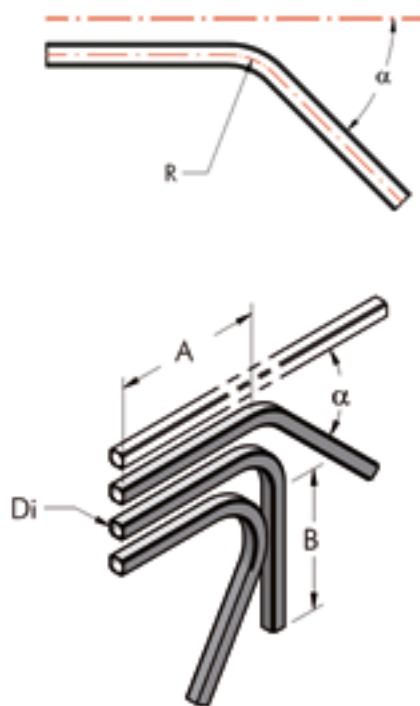

















Di mm	G	A mm	B mm	L mm	Ond. nr.	P kg	n°	
20	1/2" - BSP	60	75	635	006 020 069	1,12	10	
20	1/2" - NPT	60	75	635	006 020 469*	1,12	10	
25	1/2" - BSP	60	75	635	006 025 069	1,36	10	
25	1/2" - NPT	60	75	635	006 025 469*	1,36	10	

*G 1/4" - NPT, zonder condensafvoerkraan

UITLAATPLAAT MET PUSH-IN FITTING D14, COMPLEET

Di mm	d mm	B mm	L mm	Ond. nr.	P g	n°	
20	14	46	51	006 020 134	95	20	
25	14	56	52	006 025 134	100	20	
32	14	50	44	006 032 134	120	20	
40	14	70	50	006 040 134	190	20	
50/63	14	74	50	006 050 134	240	20	

GEBOGEN PROFIELBUIS MET SPECIALE HOEKEN**POW**

Di mm	A mm	B mm	R mm	α°	Ond. nr.	P Kg	n°	
20	220	240	77	30	804 020 047	0,2	5	
20	220	220	77	45	804 020 048	0,2	5	
20	220	200	77	60	804 020 049	0,2	5	
20	160	180	77	120	804 020 057	0,2	5	
20	160	160	77	135	804 020 058	0,2	5	
20	160	140	77	150	804 020 059	0,2	5	
25	220	240	77	30	804 025 047	0,3	5	
25	220	220	77	45	804 025 048	0,3	5	
25	220	200	77	60	804 025 049	0,3	5	
25	160	180	77	120	804 025 057	0,3	5	
25	160	160	77	135	804 025 058	0,3	5	
25	160	140	77	150	804 025 059	0,3	5	
32	160	260	150	30	804 032 047	0,6	5	
32	160	220	150	45	804 032 048	0,6	5	
32	160	180	150	60	804 032 049	0,6	5	
40	190	230	150	30	804 040 047	0,7	5	
40	190	190	150	45	804 040 048	0,7	5	
40	190	150	150	60	804 040 049	0,7	5	
50	160	260	150	30	804 050 047	1	5	
50	160	220	150	45	804 050 048	1	5	
50	160	180	150	60	804 050 049	1	5	
63	250	450	250	30	804 063 047	1,3	2	
63	250	385	250	45	804 063 048	1,3	2	
63	250	320	250	60	804 063 049	1,3	2	

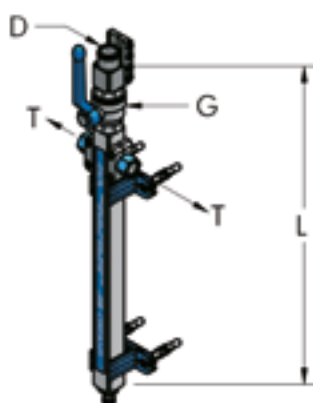
EINDSTUK AFTAKLEIDING, COMPLEET

D mm	L mm	G	T	Ond. nr.	P g	n°	
20	440	1/2" - BSP	3/8" - BSP	006 020 055	680	1	
25	440	3/4" - BSP	3/8" - BSP	006 025 055	1060	1	

90° GEBOGEN PROFIELBUIS

POW

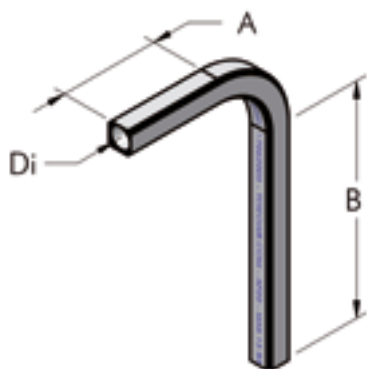

Di mm	A mm	B mm	R mm	Ond. nr.	P Kg	n°	
20	80	300	77	804 020 050	0,2	5	
20	310	570	77	804 020 100	0,4	5	
20	370	2010	77	804 020 250	0,9	5	
25	115	250	77	804 025 050	0,3	5	
25	310	570	77	804 025 100	0,6	5	
25	370	2010	77	804 025 250	1,5	5	
32	135	255	150	804 032 050	0,8	5	
40	135	255	150	804 040 050	1	5	
50	160	230	150	804 050 050	1,05	5	
63	250	360	250	804 063 050	1,3	5	

180° GEBOGEN PROFIELBUIS

POW

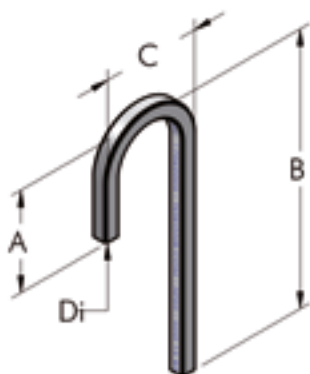

Di mm	A mm	B mm	C mm	Ond. nr.	P Kg	n°	
20	190	496	176	804 020 060	0,25	5	
20	180	1255	176	804 020 149	0,55	5	
25	200	490	182	804 025 060	0,4	5	
25	200	1240	182	804 025 149	0,9	5	

180° GEBOGEN PROFIELBUIS

POW

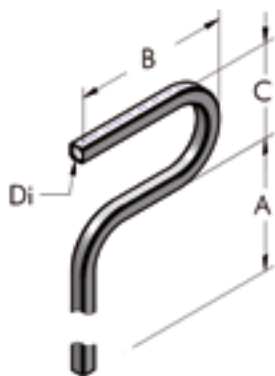

Di mm	A mm	B mm	C mm	R mm	Ond. nr.	P Kg	n°	
20	1375	296	176	77	804 020 148	0,95	5	
25	1370	302	182	77	804 025 148	1,5	5	

VIEROUDIGE UITLAATPLAAT MET BINNENDRAAD, COMPLEET

POW

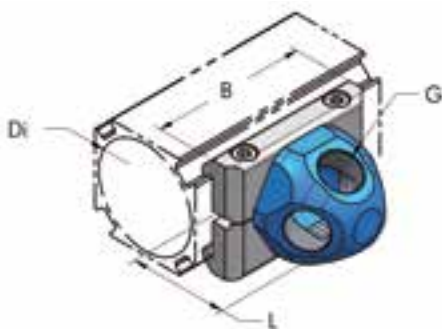

Di mm	B mm	L mm	G	Ond. nr.	P g	n°	
50/63	74	47	3/8" - BSP	006 050 053	200	10	
50/63	74	47	1/2" - BSP	006 050 054	190	10	

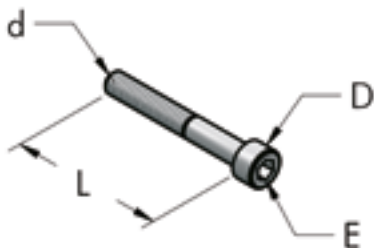
INBUSBOUT, VAN VERZINKT STAAL

d mm	L mm	D mm	E mm	Ond. nr.	P g	n°
M5	20	8,5	4	212 005 020	4	20
M5	25	8,5	4	212 005 025	5	20
M5	30	8,5	4	212 005 030	5,5	20
M6	35	10	5	212 006 035	9	20
M6	45	10	5	212 006 045	14	20
M6	55	10	5	212 006 055	14	20

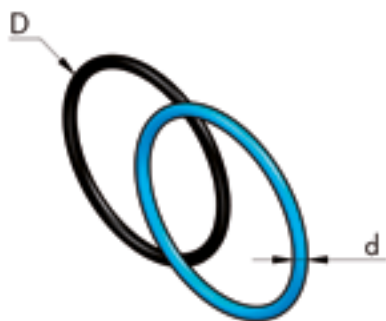
AFDICHTINGS-O-RING VAN NBR70

D mm	d mm	Code AS/BS NORM	Ond. nr.	P g	n°
16	1,78	2050-014	271 012 002	0,1	10
16	2	0120-02	271 013 002	0,2	100
20	1,78	2062-014	271 016 002	0,15	10
20	2	0160-02	271 017 002	0,2	100
25	1,78	2081-019	271 020 002	0,22	10
25	2	0210-02	271 021 002	0,8	100
25	2,62	3087-118	271 022 003	0,5	100
36	3	0300-03	271 031 003	0,9	100
40	3	0350-03	271 035 003	1,1	10
50	2,62	3175-132	271 044 003	1	10
50	3	0440-03	271 043 003	1,3	100

GEKLEURDE ZELFKLEVENDE ETIKETTEN 15 BAR

HBS



L mm	B mm	Kleur	Ond. nr.	P g	n°
310	15	Blauw RAL 5015	104 015 310	29	11
310	15	Groen RAL 6029	104 015 315	29	11
310	15	Bruin RAL 8003	104 015 316	29	11
310	15	Grijs RAL 7000	104 015 317	29	11
310	15	Rood RAL 3020	104 015 318	29	11
310	15	Geel RAL 1028	104 015 319	29	11
310	28	Blauw RAL 5015	104 025 150	29	11
310	28	Groen RAL 6029	104 028 315	29	11
310	28	Bruin RAL 8003	104 028 316	29	11
310	28	Grijs RAL 7000	104 028 317	29	11
310	28	Rood RAL 3020	104 028 318	29	11
310	28	Geel RAL 1028	104 028 319	29	11

EINDSTOP MET BINNENDRAAD, COMPLEET

POW

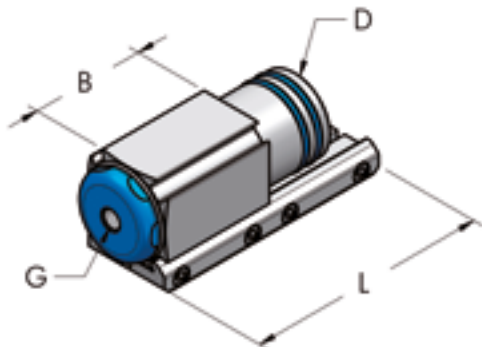

D mm	G	L mm	B mm	Ond. nr.	P g	n°	
32	1/4" - NPT	46	30	006 032 425	200	10	
32	1/2" - NPT	46	30	006 032 431	195	10	
40	1/8" - NPT	80	35	006 040 415	295	10	
40	1/4" - NPT	80	35	006 040 425	260	10	
40	3/8" - NPT	80	35	006 040 416	290	10	
40	1/2" - NPT	80	35	006 040 417	280	10	
40	3/4" - NPT	80	35	006 040 418	270	10	
50	1/8" - NPT	150	75	006 050 415	705	10	
50	1/4" - NPT	150	75	006 050 425	700	10	
50	1/2" - NPT	150	75	006 050 417	690	10	
50	3/4" - NPT	150	75	006 050 418	670	10	
50	1" - NPT	150	75	006 050 419	655	10	
63	1/4" - NPT	90	-	006 063 425	660	10	

UITLAATPLAAT MET BUITENDRAAD, COMPLEET

POW

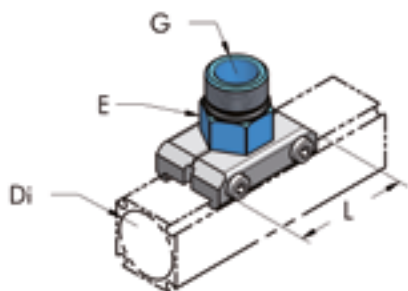

Di mm	G	L mm	E mm	Ond. nr.	P g	n°	
20	3/8" - NPT	46	22	006 020 463	36	10	
25	1/2" - NPT	46	22	006 025 464	49	10	
32	1/4" - NPT	30	50	006 032 464	75	10	
32	3/8" - NPT	30	50	006 032 465	75	10	
32	1/2" - NPT	30	50	006 032 466	74	10	
32	3/4" - NPT	30	50	006 032 467	72	10	
40	1/2" - NPT	70	36	006 040 462	135	10	
40	3/4" - NPT	70	36	006 040 463	140	10	
40	1" - NPT	70	36	006 040 464	140	10	
50/63	3/4" - NPT	74	50	006 050 463	190	10	
50/63	1" - NPT	74	50	006 050 464	185	10	
50/63	1 1/4" - NPT	74	50	006 050 465	190	10	
50/63	1 1/2" - NPT	74	50	006 050 466	195	10	

UITLAATPLAAT MET BINNENDRAAD, COMPLEET

POW

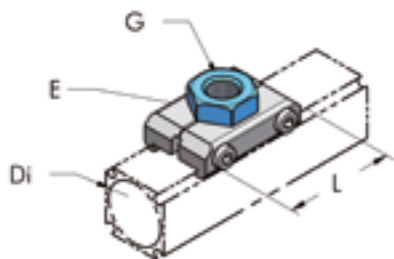



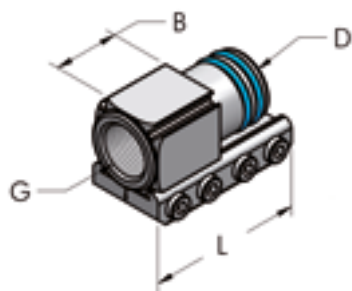

Di mm	G	L mm	E mm	Ond. nr.	P g	n°	
20	1/4" - NPT	46	22	006 020 433	36	10	
20	3/8" - NPT	46	22	006 020 434	40	10	
25	1/4" - NPT	46	22	006 025 433	37	10	
25	3/8" - NPT	46	22	006 025 434	46	10	
25	1/2" - NPT	46	30	006 025 435	55	10	
32	1/4" - NPT	50	30	006 032 433	70	10	
32	3/8" - NPT	50	30	006 032 434	65	10	
32	1/2" - NPT	50	30	006 032 435	70	10	
40	1/8" - NPT	70	36	006 040 432	148	10	
40	1/4" - NPT	70	36	006 040 433	140	10	
40	3/8" - NPT	70	36	006 040 434	135	10	
40	1/2" - NPT	70	36	006 040 435	130	10	
40	3/4" - NPT	70	36	006 040 436	120	10	
50/63	1/4" - NPT	74	50	006 050 433	195	10	
50/63	1/2" - NPT	74	50	006 050 434	190	10	
50/63	3/4" - NPT	74	50	006 050 435	215	10	
50/63	1" - NPT	74	50	006 050 436	195	10	

EINDSTOP MET BINNENDRAAD, COMPLEET

POW







D mm	G	L mm	B mm	Ond. nr.	P g	n°	
20	3/8" - NPT	46	24	006 020 428	54	10	
25	1/2" - NPT	60	28	006 025 428	105	10	
32	1" - NPT	46	23	006 032 427	205	10	
40	1" - NPT	80	35	006 040 427	260	10	
50	1 1/4" - NPT	150	75	006 050 427	615	10	
50	1 1/2" - NPT	150	75	006 050 428	565	10	
63	1 1/2" - NPT	90	20	006 063 428	430	10	

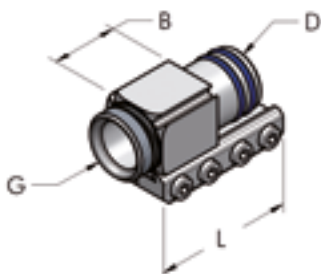



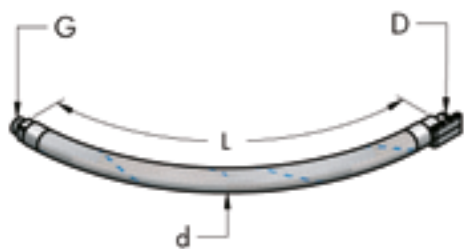

EINDSTOP MET BUITENDRAAD, COMPLEET

POW





D mm	G	L mm	B mm	Ond. nr.	P g	n°	
20	1/2" - NPT	46	24	006 020 430	57	10	
25	3/4" - NPT	60	28	006 025 430	110	10	
32	1" - NPT	46	11	006 032 430	200	10	
32	1 1/4" - NPT	46	13	006 032 429	255	10	
40	1 1/4" - NPT	80	35	006 040 429	245	10	
50	1 1/2" - NPT	150	75	006 050 429	655	10	
63	2" - NPT	90	12	006 063 430	390	10	
63	2 1/2" - NPT	90	13	006 063 431	450	10	

FLEXIBELE VERBINDINGSSLANG NAAR COMPRESSOR (15 BAR)

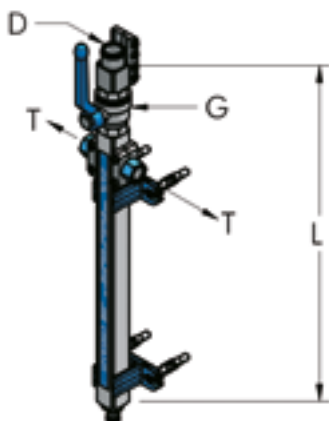
D mm	G	L mm	d mm	Ond. nr.	P g	n°	
20	1/2" - NPT	700	30	006 020 458	500	1	
25	3/4" - NPT	700	35	006 025 458	750	1	
32	1 1/4" - NPT	1000	44	006 032 458	2000	1	
40	1 1/4" - NPT	1000	50	006 040 458	3000	1	
50	2" - NPT	1000	65	006 050 458	4075	1	
63	2 1/2" - NPT	1300	77	006 063 458	4700	1	

EINSTUK AFTAKLEIDING, COMPLEET

D mm	L mm	G	T	Ond. nr.	P g	n°	
20	440	1/2" - BSP	3/8" - NPT	006 020 455	680	1	
25	440	3/4" - BSP	3/8" - NPT	006 025 455	1060	1	

AP

NPT COMPONENTS

MULTIFLUID 25 BAR

GEBRUIK VAN AP MULTIFLUID BIJ 25 BAR (360 PSI)

Het geotrooieerde AP- systeem is geschikt voor de distributie van ongevaarlijke gassen en vloeistoffen.

Door verdubbeling van de vergrendelingsbeugels van elke koppeling en elk eindstuk van de installatie, kan het systeem worden gebruikt met een bedrijfsdruk tot 25 bar (360 psi).

Door de bedrijfsdruk te laten stijgen is het mogelijk om niet- comprimeerbare vloeistoffen te transporteren, zoals minerale en synthetische olie, koel- en smeermiddelen.

Voor dergelijke toepassingen is een speciale reeks toebehoren verkrijgbaar zoals veiligheidsventielen, manometers en expansievaten, die zijn weergegeven op de volgende pagina's.

KIWA heeft bepaald dat TESEO leidingsystemen voldoen aan de kwaliteitseisen behorend bij punt III, E1 van de Pressure Equipment Directive (PED) 2014/68/UE.

KIWA-certificaat n°: R09351RM-01.





Markering CE0476.



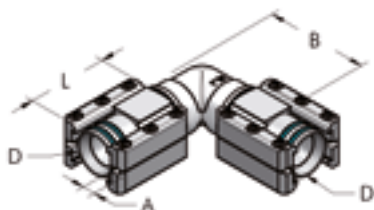



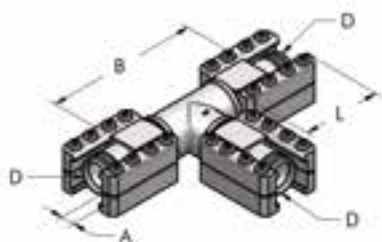

De componenten voor deze toepassing worden hierna weergegeven of aangeduid met het symbol

POW





MULTIFLUID KNEKOPPELING, COMPLEET

D mm	L mm	A mm	B mm	Ond. nr.	P g	n°	
20	46	9	50	006 020 122	214	10	
25	60	10	65	006 025 122	330	10	
40	80	12	100	006 040 122	640	10	
50	150	12	150	006 050 122	1500	10	

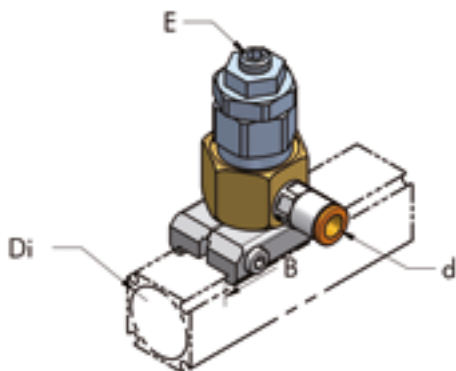
MULTIFLUID T-KOPPELING, COMPLEET

D mm	L mm	A mm	B mm	Ond. nr.	P g	n°	
20	46	9	100	006 020 124	270	10	
25	60	10	130	006 025 124	425	10	
40	80	12	160	006 040 124	890	10	
50	150	12	245	006 050 124	2100	10	

UITLAATPLAAT MET OVERDRUKVENTIEL, COMPLEET

Di mm	d mm	B mm	E mm	A mm	Ond. nr.	P g	n°	
20	8	46	5	65	006 020 080	48	10	
25	8	56	5	65	006 025 080	50	10	
40	8	70	5	65	006 040 080	220	10	
50	8	74	5	65	006 050 080	300	10	

UITLAATPLAAT VOOR EXPANSIEVAT, COMPLEET

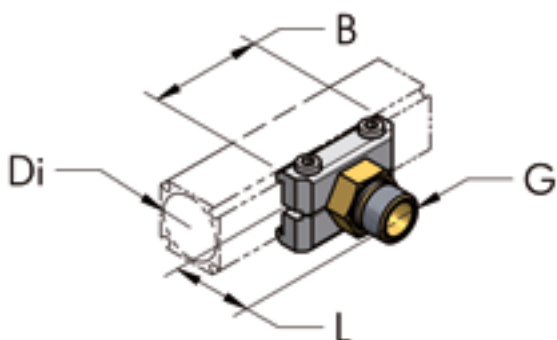

Di mm	L mm	B mm	V dm ³	Ond. nr.	P Kg	n°	
20	220	46	0,35	006 020 081	1,74	1	
25	220	56	0,35	006 025 081	1,75	1	
40	230	70	0,35	006 040 081	1,8	1	
50/63	230	74	0,35	006 050 081	1,9	1	

TERUGSLAGKLEP, COMPLEET

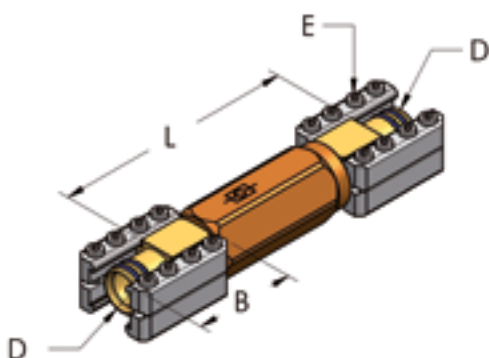





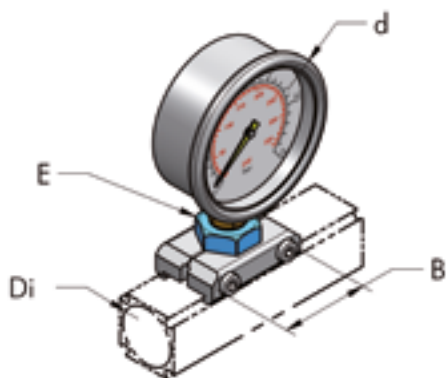

D mm	L mm	B mm	E mm	Ond. nr.	P Kg	n°	
20	130	46	4	006 020 047	0,35	1	
25	145	60	4	006 025 047	0,82	1	
40	210	80	5	006 040 047	2,2	1	
50	300	150	5	006 050 047	3,4	1	

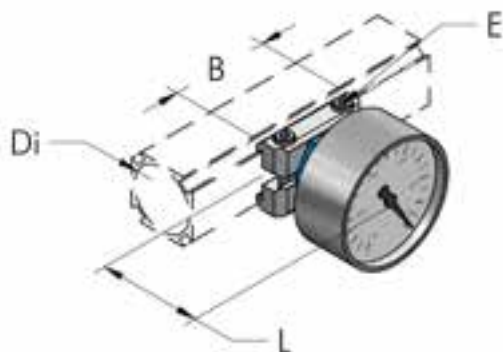
GLYCERINE-MANOMETER, COMPLEET







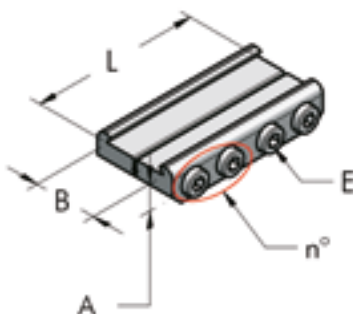

Di mm	d mm	B mm	E mm	Ond. nr.	P g	n°	
20	70	46	22	006 020 049	240	10	
25	70	56	22	006 025 049	250	10	
40	70	70	36	006 040 049	345	10	
50	70	74	50	006 050 049	400	10	

VACUÛM-MANOMETER, COMPLEET

Di mm	L mm	E mm	B mm	Ond. nr.	P g	n°	
20	60	4	46	006 020 348	70	10	
25	60	4	56	006 025 348	75	10	
32	60	4	50	006 032 348	210	10	
40	60	5	70	006 040 348	174	10	
50/63	60	5	74	006 050 348	230	10	

BEVESTIGINGSBLOKJE, COMPLEET

A mm	B mm	E mm	L mm	n°	Ond. nr.	P g	n°	
9	20	4	46	2	006 020 072	32	10	
10	25	4	64	4	006 025 072	60	10	
11	32	4	95	3	006 032 072	130	10	
12	40	5	80	3	006 040 072	120	10	
12	50/63	5	150	4	006 050 072	285	10	

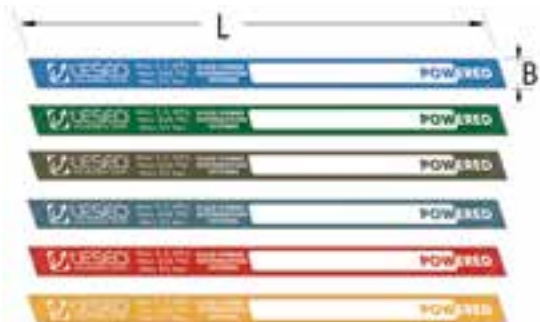
GEKLEURDE ZELFKLEVENDE ETIKETTEN 25 BAR

L mm	B mm	Kleur	Ond. nr.	P g	n°	
310	15	Blauw RAL 5015	104 515 310	29	11	
310	15	Groen RAL 6029	104 515 315	29	11	
310	15	Bruin RAL 8003	104 515 316	29	11	
310	15	Grijs RAL 7000	104 515 317	29	11	
310	15	Rood RAL 3020	104 515 318	29	11	
310	15	Geel RAL 1028	104 515 319	29	11	
310	28	Blauw RAL 5015	104 525 150	29	11	
310	28	Groen RAL 6029	104 528 315	29	11	
310	28	Bruin RAL 8003	104 528 316	29	11	
310	28	Grijs RAL 7000	104 528 317	29	11	
310	28	Rood RAL 3020	104 528 318	29	11	
310	28	Geel RAL 1028	104 528 319	29	11	

LEIDINGSYSTEMEN VOOR TRANSPORT VAN PERSLUCHT VACUÛM, VLOEISTOFFEN EN NIET EXPLOSIEVE GASSEN



MODULAIRE MANIFOLDS GEÏNTEGREERD OP MACHINES





AP

ATS RAILSISTEMEN

Dit unieke railsysteem wordt door Teseo srl vervaardigd. Het systeem is zodanig ontworpen dat het gereedschap kan ondersteunen en over de hele lengte van de rail van perslucht en elektriciteit kan voorzien.

Het systeem bestaat uit een montagerail die met beugels aan wanden of andere geschikte constructies kan worden bevestigd. In het speciale railprofiel bevinden zich de slang en kabel die de lucht en de elektriciteit naar de trolley leiden. De trolley rijdt soepel over de rail, zodat het gereedschap en de perslucht en/of elektriciteit zonder problemen bij het gebruikspunt kunnen komen. De trolley kan bovendien worden voorzien van extra opties.

De voordelen van dit systeem:

- over de hele lengte van de rail beschikt u over perslucht en elektriciteit;
- het gewicht van de gereedschappen wordt met gemak gedragen;
- minder risico op ongevallen als gevolg van rondslingerende of op de grond gevallen slangen of kabels.

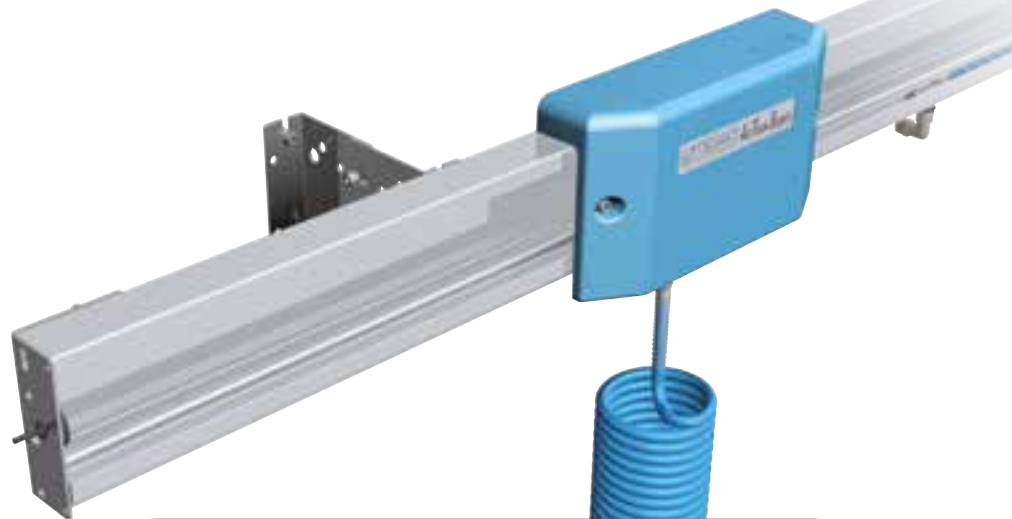

Technische kenmerken

- Rail van geanodiseerd geëxtrudeerd aluminium.
- De trolley loopt op kogelgelagerde wielen.
- Voedingsslang met inwendige diameter van 8 mm.
- Bedrijfsdruk: 8 bar.
- Voedingsspanning 220-240 V.
- Bij benadering toepasbaar gewicht: 30 kg.
- Kabel: 3G-2,5 mm² C/47





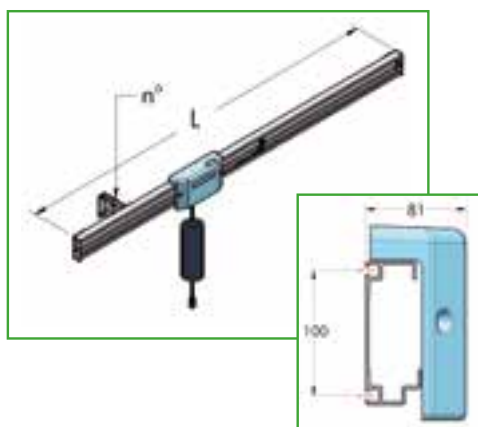

De installaties worden geleverd als een snelmontagekit, in een stevige kartonnen verpakking van 3 meter lang. Hierin zitten de voormonteerde groepen waaruit de installatie bestaat, compleet met bevestigingsbeugels en montage-instructies. Op de trolley bevindt zich een persluchtuitgang van 1/4" en een verankeringshaak.

Het volgende is niet inbegrepen en dient apart te worden besteld:

- Toebehoren: zie pagina 69;
- Montage-gereedschappen;
- Transport naar en installatie bij de klant.









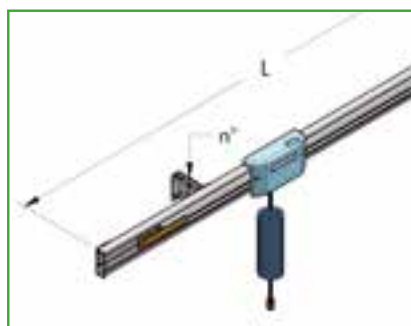







PNEUMATISCHE ATS, MET SLANG IN LOOPKetting



L m	Ond. nr.	Beugels n°	P Kg	 n°	
1,5	001 003 001	2	10	1	
2	001 003 002	2	11	1	
2,5	001 003 081	2	12	1	
3	001 003 003	2	13	1	
4	001 003 004	4	15	1	

PNEUMATISCHE ATS, MET SLANG OP POELIES



L m	Ond. nr.	Beugels n°	P Kg	 n°	
5	001 003 005	4	20	1	
6	001 003 006	4	23	1	
7	001 003 007	4	25	1	
8	001 003 008	4	27	1	
9	001 003 009	6	30	1	
10	001 003 010	6	33	1	
11	001 003 011	6	35	1	
12	001 003 012	6	37	1	
13	001 003 013	8	40	1	
14	001 003 014	8	42	1	
15	001 003 015	8	44	1	
16	001 003 016	8	47	1	
17	001 003 017	10	49	1	
18	001 003 018	10	51	1	

ATS MET ELEKTRISCHE VOEDING

Dit systeem voorziet u niet alleen van perslucht, maar ook van eenfasige elektrische stroom. De trolley beschikt over een uitgang met driepolig klemmenblok en een ingang aan een zijde van de rail met een kastje en een veiligheids cassette.

De overige kenmerken komen overeen met die van het standaardmodel.

ATS MET PERSLUCHT EN ELEKTRA, MET SLANG IN LOOPKetting

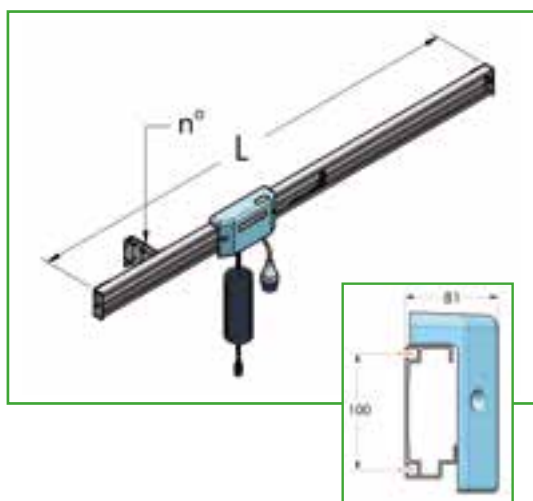

L m	Ond. nr.	Beugels n°	P Kg	n°	
1,5	001 004 001	2	13	1	
2	001 004 002	2	14	1	
2,5	001 004 081	2	15	1	
3	001 004 003	2	16	1	
4	001 004 004	4	18	1	

ATS MET PERSLUCHT EN ELEKTRA, MET SLANG OP POELIES

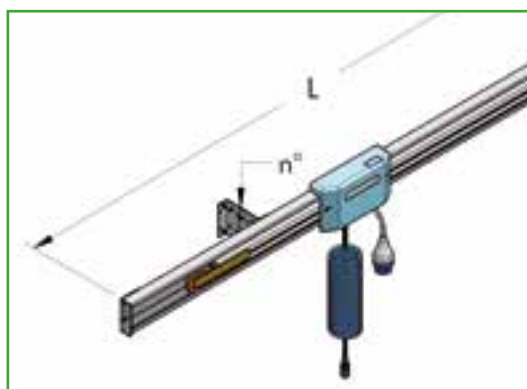

L m	Ond. nr.	Beugels n°	P Kg	n°	
5	001 004 005	4	24	1	
6	001 004 006	4	28	1	
7	001 004 007	4	31	1	
8	001 004 008	4	34	1	
9	001 004 009	6	36	1	
10	001 004 010	6	41	1	
11	001 004 011	6	44	1	
12	001 004 012	6	46	1	

WAND- OF PLAFONDSTEUN

MAT

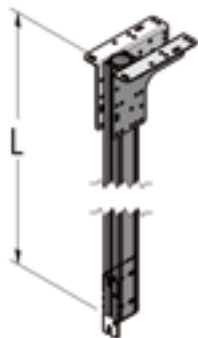

L m	Ond. nr.	P Kg	n°	
0,5	001 003 060	1,6	10	
1	001 003 061	2,5	10	
2	001 003 062	3,8	10	

EXTRA UITLAATPLAAT, COMPLEET

G	Ond. nr.	P g	n°	
1/4" - BSP	001 003 068	150	10	

DRIEVOUDIGE GEREEDSCHAPSSTEUN

L mm	Ond. nr.	P g	n°	
400	001 003 069	290	1	

SPECIALE BEVESTIGINGSBEUGEL

MAT

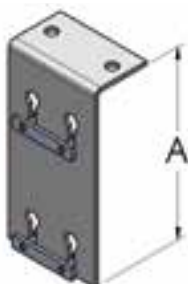

A mm	Ond. nr.	P g	n°	
160	001 005 036	400	20	

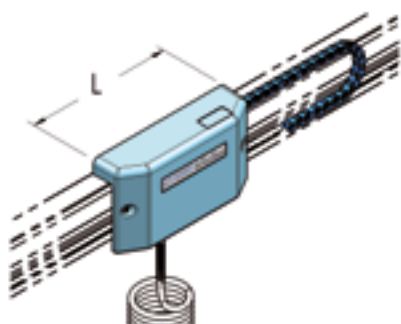
EXTRA TROLLEY*

L mm	Ond. nr.	P Kg	n°	
270	001 003 067	1,7	1	

* Alleen toepasbaar op pneumatische ATS van 2, 3, 4 m

PLASTIC KETTING



L m	Ond. nr.	P g	n°	
1	336 011 100	70	1	

SLANG



L m	Ond. nr.	P g	n°	
1	421 008 100	40	1	

SET KETTING MET SLANG



L* m	Ond. nr.	P g	n°	
1,5-4	001 002 040	-	1	

*Specificeer de ATS-lengte







SET SLANG MET KOORD







L* m	Ond. nr.	P g	n°	
5-18	001 002 024	-	1	

*Specificeer de ATS-lengte



GEANODISEERDE RAIL

L m	Ond. nr.	P Kg	 n°	
1	801 115 100	1,8	1	
1,5	801 115 150	2,6	1	
2	801 115 200	3,5	1	
2,5	801 115 250	4,4	1	
3	801 115 300	5,3	1	

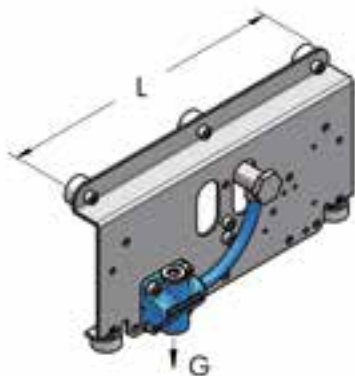

GEANODISEERDE RAIL VOORGEBOORD

L m	Ond. nr.	P Kg	 n°	
1,5	802 115 150	2,6	1	
2	802 115 200	3,7	1	
2,5	802 115 250	4,4	1	
3	802 115 300	5,3	1	

STANDAARD-TROLLEYSET

L mm	G	Ond. nr.	P g	 n°	
270	1/4" - BSP	001 003 020	1450	1	

STANDAARD TROLLEYBESCHERMKAP

L mm	Ond. nr.	P g	 n°	
270	001 003 022	185	1	

ATS SET VERBINDINGSPLATEN



L mm	Ond. nr.	P g	n°	
220	001 002 028	540	1	

POELIE-SET

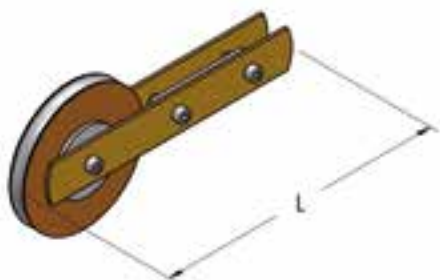

L mm	Ond. nr.	P g	n°	
250	001 002 026	1600	2	

SET EINDBEVESTIGINGEN ATS-RAIL

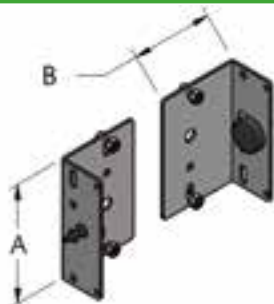

A mm	B mm	Ond. nr.	P g	n°	
115	80	001 002 034	555	1	

SET STANDAARD-BEVESTIGINGSBEUGELS

MAT



L mm	Ond. nr.	P g	n°	
125-135	001 003 036	550	1	

SET DUBBELE VERBINDINGSPLATEN (2)



B mm	A mm	I mm	Ond. nr.	P g	n°	
120	115	60	001 003 030	650	1	



ATS

SAB ZWENKARMSYSTEEM

De zwenkarm zorgt voor de toevoer van perslucht en ondersteunt pneumatische gereedschappen in een werkgebied van een halve cirkel.

De arm bestaat uit een horizontale buis die bevestigd is aan een verticale profielas die op automatisch gesmeerde lagers draait, met geïntegreerde pakkingen voor de afdichting.

De as wordt ondersteund door twee beugels die aan de muur zijn bevestigd met expansiepluggen.



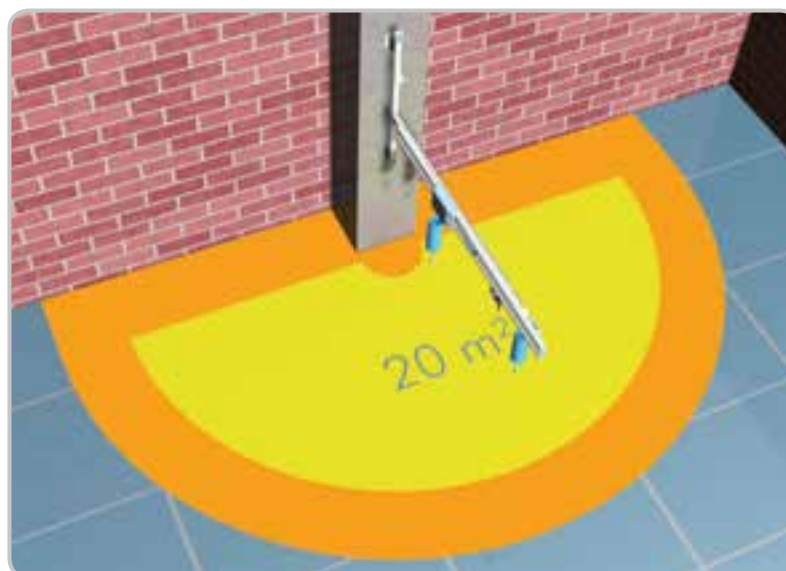



Voor extra bewegingsruimte over de lengte van de SAB, kan er een ATS-systeem worden gemonteerd. De onderstaande tekening toont een geïntegreerde oplossing waarbij een ATS-systeem van 3 meter is gemonteerd op een SAB-zwenkarmsysteem van 3 meter.

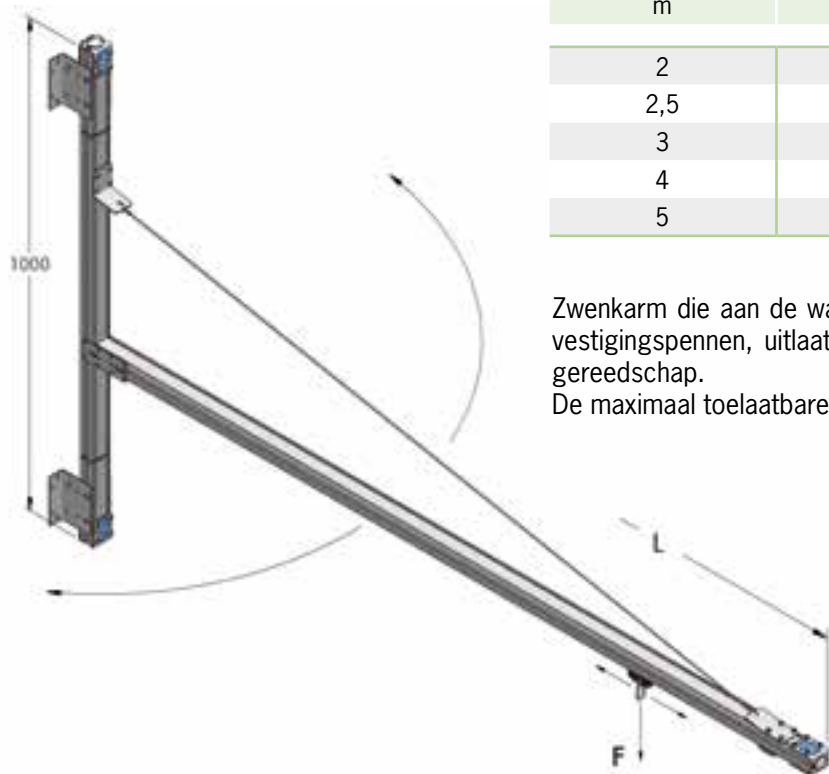

In het bovenstaande voorbeeld is een SAB-zwenkarmsysteem van 3 m gecombineerd met een ATS-systeem van 3 m







SAB – WANDMONTAGE UITVOERING

L m	Ond. nr.	P Kg	 n°	
2	002 001 200	11	1	
2,5	002 001 250	11,5	1	
3	002 001 300	12	1	
4	002 001 400	13	1	
5	002 001 500	14,5	1	

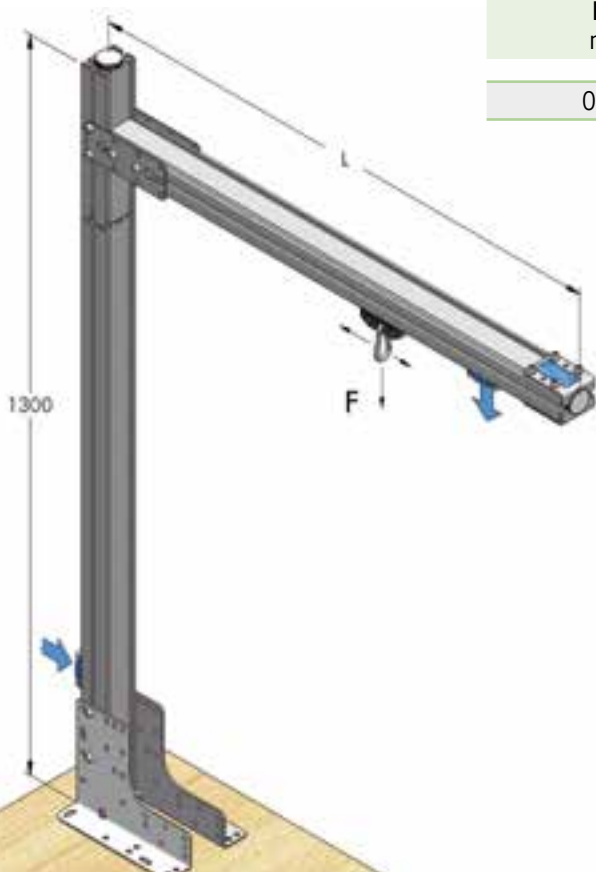
Zwenkarm die aan de wand bevestigd moet worden, compleet met bevestigingspennen, uitlaatplaat 3/8" en glijblok voor ophanging van het gereedschap.

De maximaal toelaatbare belasting is 20 kg.

SAB - WERKBANKUITVOERING

L m	Ond. nr.	P Kg	 n°	
0,7	002 002 070	5,5	1	

Zwenkarm die aan de assemblagebank wordt bevestigd, compleet met bevestigingsschroeven, uitlaatplaat 3/8" en glijblok voor ophanging van gereedschappen.

De maximaal toelaatbare belasting is 20 kg.

EXTRA GLIJBLOKJE, COMPLEET MET VERANKERING

HBS

MAT



L mm	Ond. nr.	P g	n°
60	002 001 040	20	20

EXTRA UITLAATPLAAT

HBS

MAT

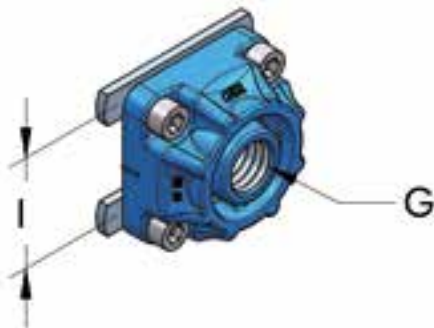

G	I mm	Ond. nr.	P g	n°
3/8" - BSP	36	003 001 034	80	20

MONTAGEPLAAT VOOR DE BEVESTIGING VAN DE ATS OP SAB

HBS

ATS



L mm	Ond. nr.	P g	n°
120	002 001 042	350	20

SPIRAALSLANG MET SNELKOPPELINGEN

SYS



L m	Ond. nr.	P g	n°
5	001 003 065	400	10

Bedrijf T_{max} 60 °C bij 8 bar.

SAB MONTAGE



SAB

WBA ASSEMBLAGEWERKBANK

Werkbank die speciaal is uitgerust om assemblage werkzaamheden uit te voeren met pneumatische gereedschappen. De werkbank bestaat uit een frame van geëxtrudeerd aluminium profielbuis, die het AST-railsysteem ondersteunt. Dit laatste bestaat uit een rail waar een trolley soepel overheen beweegt, die voorzien is van een persluchtuitgang en een gereedschapshaak.

Een van de rechtopstaande profielbuizen van de constructie staat onder druk, en fungeert als toevoerbuis en als persluchtbuffer.

De assemblage-werkbank bestaat verder uit poten die in hoogte verstelbaar zijn en verstelbare dwarsliggers waaraan de voorraadbakjes worden vastgehaakt.

De gehele constructie wordt geleverd in een stevige kartonnen verpakking en is deels voormonteerd, om montage voor de gebruiker te vereenvoudigen.

Als alternatief voor de complete werkbank bestaat er een eenvoudige assemblageconstructie die op uw eigen werkbank kan worden gemonteerd.



Technische kenmerken:

- Constructie van geanodiseerd aluminium profielbuis
- Afmetingen werkbank: 75x150 of 200 cm
- Hoogte werkbank vanaf de grond: 85-95 cm
- Hoogte trolley vanaf de grond: 220 cm
- Uitlaat perslucht: 1/4"
- Inlaat perslucht: 3/8"







WBA - COMPLETE WERKBANK VOOR ASSEMBLAGE DOELEINDEN

Complete assemblage-werkbank met ATS-trolley, steunen voor onderdelen voorraadbakjes, verstelbare poten en geïntegreerde persluchtaanvoer-profielbuis.





Niet inbegrepen zijn: toebehoren en verpakking.



L m	Ond. nr.	P Kg	 n°	
1,5	004 001 150	77	1	
2	004 001 200	87	1	

MET ELEKTRA





Zoals hierboven, maar dan met extra elektrische voeding in de trolley.

L m	Ond. nr.	P Kg	 n°	
1,5	004 003 150	78	1	
2	004 003 200	88	1	

WBA - FRAME VOOR WERKBANK

Complete opbouwconstructie van ATS en steunen voor voorraadbakjes, te bevestigen op een bestaande werkbank.



L m	Ond. nr.	P Kg	 n°	
1,5	004 011 150	24	1	
2	004 011 200	26	1	

MET ELEKTRA

Zoals hierboven, maar dan ook met elektrische voeding in de trolley.

L m	Ond. nr.	P Kg	 n°	
1,5	004 013 150	25	1	
2	004 013 200	27	1	

NEON WERKBANKVERLICHTING, COMPLEET



B mm	L m	Ond. nr.	P Kg	n°	
120	1,30	004 001 072	3,4	1	

PVC PROFIELSTRIP BLAUW

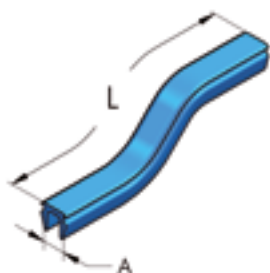

HBS MAT

A mm	L m	Ond. nr.	P g	n°	
6,2	1	874 006 100	34	100	

"L"-PLAAT RECHTS

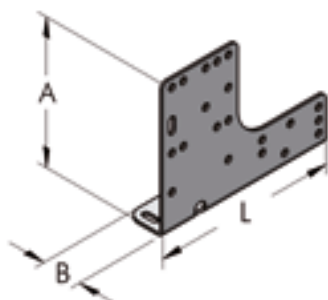

SYS

A mm	B mm	L mm	Ond. nr.	P g	n°	
130	36	174	732 174 130	400	20	

"L"-PLAAT LINKS

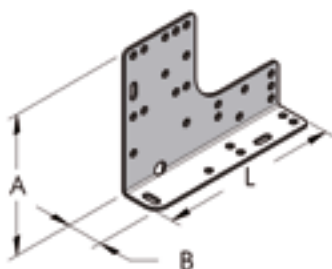

SYS

A mm	B mm	L mm	Ond. nr.	P g	n°	
130	36	174	732 174 131	400	20	

RECHTE HOEKPLAAT

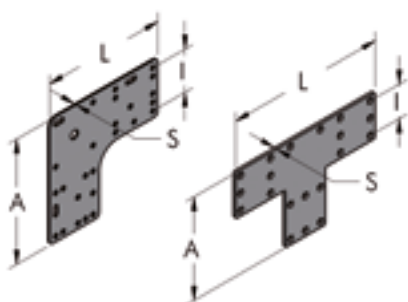

HBS SYS

	A mm	I mm	L mm	S mm	Ond. nr.	P g	n°	
L	174	36-60	174	2,5	711 174 174	400	20	
	108	36	108	3	711 108 108	174	20	
T	174	36-60	268	2,5	711 174 268	546	10	
	108	36	168	3	711 108 168	236	20	

HBS

MAT

WBA BEUGEL

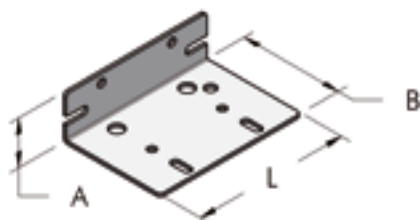

A mm	B mm	L mm	Ond. nr.	P g	n°
36	80	120	732 120 115	260	20



HBS

"L"- BEVESTIGINGSPLAAT VOOR WERKBANK

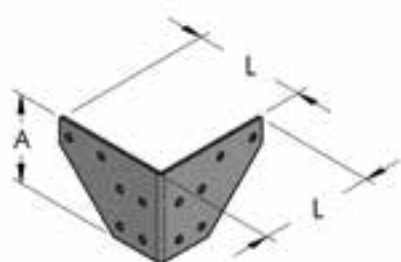

A mm	L mm	Ond. nr.	P g	n°
85	110	732 085 220	280	20



COMPLETE STELVOET



D mm	A mm	G	d mm	Ond. nr.	P g	n°
80	93	M12	32	004 001 070	320	10



PLUG VOOR STELVOET

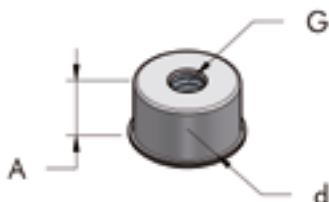

d mm	A mm	G	Ond. nr.	P g	n°
32	30	M12	512 032 030	115	20



PVC DEKBEKLEDING VOOR WERKBANKEN



S mm	B cm	Ond. nr.	P kg/m ²	n°
2	200	151 002 200	2	2



COMPLETE SERVICE-WERKBANK (IN KARTONNEN DOOS, MOET NOG WORDEN SAMENGESTELD)

A cm	B cm	L cm	Ond. nr.	P Kg	n°	
90	75	150	004 021 150	30	1	↗
90	75	200	004 021 200	31	1	↗

DESIGNCONSTRUCTIES

De technische afdeling van TESEO kan constructies en werkbanken ontwerpen, berekenen en uitvoeren die aan de specifieke eisen van een klant voldoen.

Uiteraard leveren wij niet alleen exclusieve oplossingen, maar ook de kwaliteit en de knowhow die horen bij ons product.

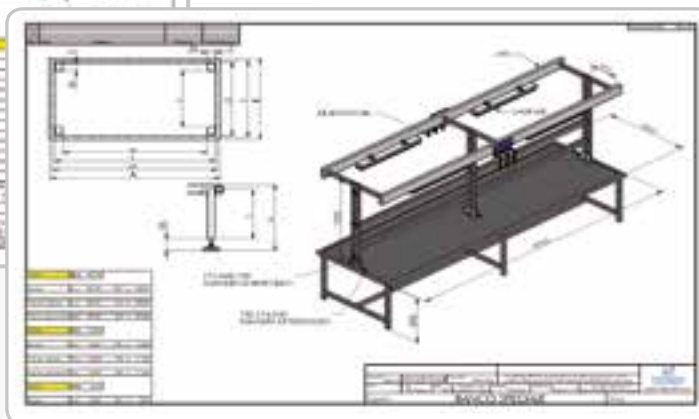
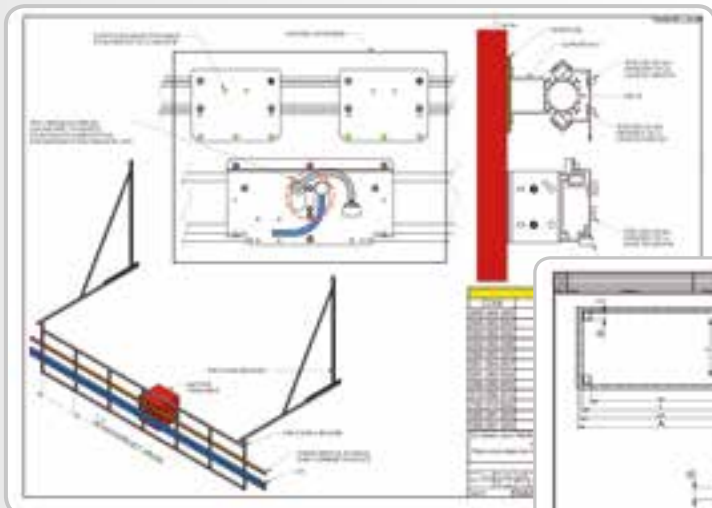
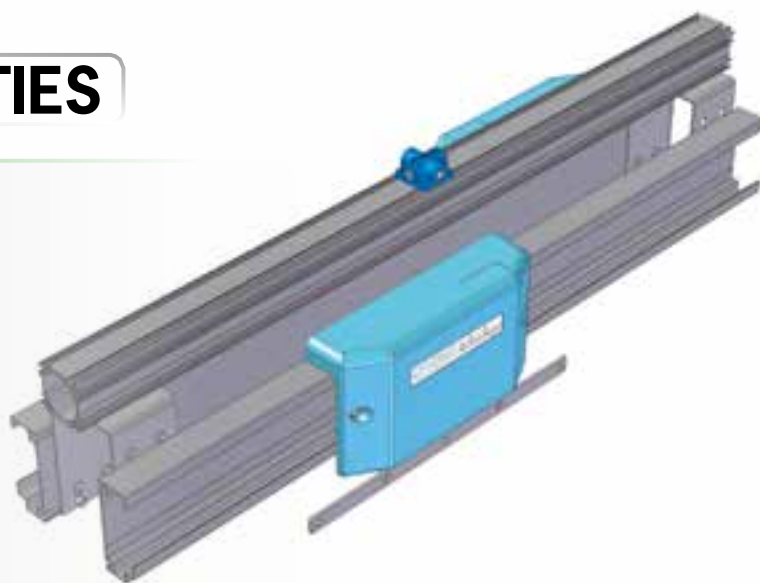

MAT PERSLUCHT-TROLLEYWAGENSYSTEEM OP PROFIELBUIS

Dit is een trolley met zes kogelgelagerde wielen die over een HBS 50 profielbuis rijdt.

De profielbuis fungeert als rail en als persluchtleiding.

Deze trolley is geschikt wanneer grote luchtafnames vereist zijn en er zware belastingen aan opgehangen moeten worden (maximaal 40 kg).

Wordt vaak gebruikt op assemblagelijnen in de automobiellindustrie.

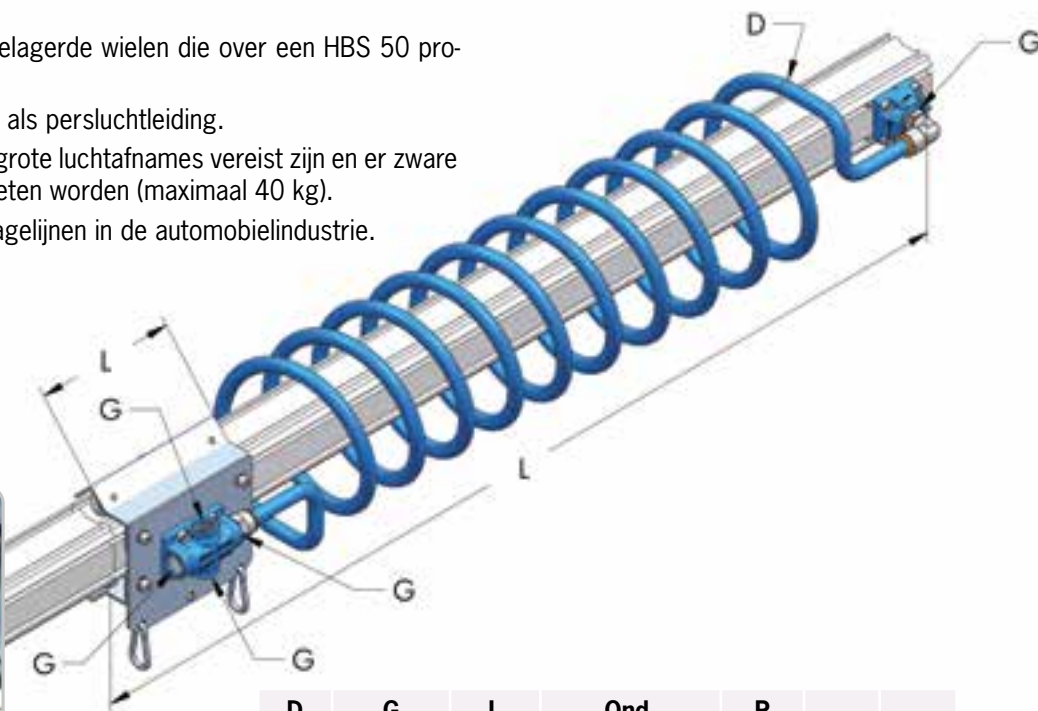

	D mm	G	L mm	Ond. nr.	P g	n°
Trolley	-	1/2" - BSP	150	005 001 020	1400	1
Spiraalslang	14	1/2" - BSP	4500	005 001 065	1000	1
Profielbuis	50	-	5000	801 060 500	9500	1
Glijblok	26	-	60	002 001 040	20	1



WAARSCHUWINGEN!

Maximale statische belasting toegepast op de karabijnhaak 30 kg (T_{\min} -20°C T_{\max} +80°C)

OPHANGBEUGEL

HBS

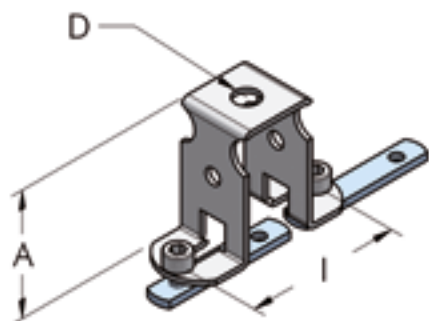

A mm	I mm	D mm	Ond. nr.	P g	n°
50	36-60	6,5	003 001 074	100	10

L-BEVESTIGINGSBEUGEL

HBS

ATS

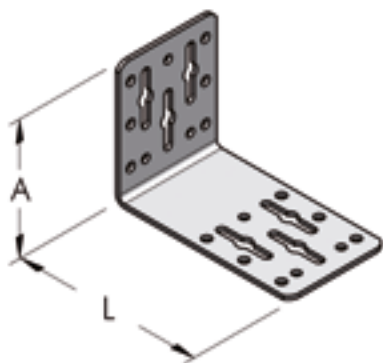

A mm	L mm	Ond. nr.	P g	n°
94	140	732 078 140	420	20

EINDAANSLAG

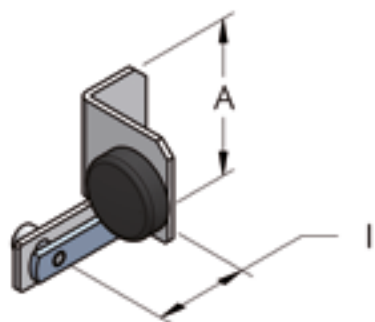

A mm	I mm	Ond. nr.	P g	n°
60	36	005 001 035	80	20

KOGEL(LAGER) WIEL

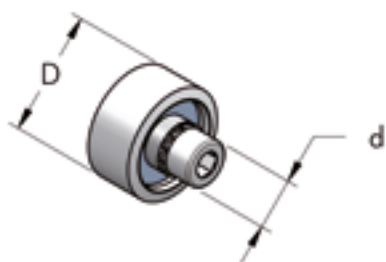

D mm	d mm	Ond. nr.	P g	n°
24	6	005 001 043	22	20

AM MANIFOLD-VERDEELBUFFER

AM is een revolutionaire manifold voor perslucht en andere media onder druk (drinkwater, olie, niet brandbare gassen en vacuüm Δ).

AM is uitermate geschikt voor montage op automatische machines die verschillende servomechanismen aansturen of op spuitgiet- of gietpersen om de gietvormen af te koelen.

AM wordt samengesteld uit componenten en buizen die afkomstig zijn uit het HBS- systeem van Teseo. Op onderstaande tekeningen ziet u een voorbeeld van een samengestelde manifold met zijn onderdelen.

1

Kies de diameter van de buis en zaag deze op maat



2

Bepaal de posities en geef de middelpunten aan



3

Boor de gaten in de buis



4

Kies de benodigde uitlaatplaten



5

Kies de benodigde eindstukken



6

Kies de geschikte bevestigingen



Neem voor chemische compatibiliteit en meer informatie contact op met de technische afdeling van TESEO.

OFFERTE

De technische afdeling van TESEO srl kan op verzoek van de klant speciale manifolds leveren die al geassembleerd zijn. De manifolds kunnen worden uitgevoerd met het AP- of het HBS-systeem.

DT BOORGEREEDSCHAP





De DT is een gereedschap waarmee onder druk staande distributieleidingen eenvoudig en veilig kunnen worden doorboord. De belangrijkste voordelen van het gebruik van DT:

- De installatie hoeft niet drukloos te worden gemaakt zodat de productie niet stilgelegd hoeft te worden.
- De boorspanen komen niet in de leiding terecht.
- Er kan eenvoudig, snel en veilig een uitlaatplaat worden toegevoegd.
- Dit product is ontworpen voor het HBS-systeem van TESEO

UITLAATPLAAT

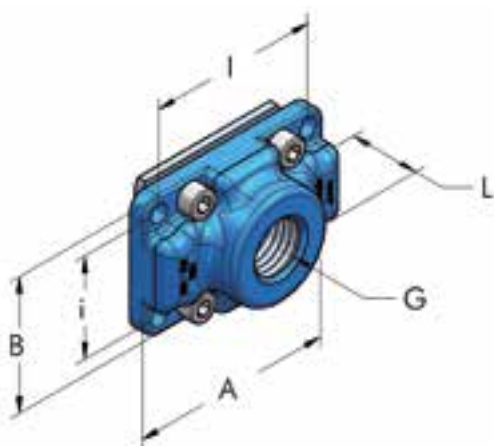
HBS



I mm	i mm	G	A mm	B mm	L mm	Ond. nr.	P g	 n°
36	36	1/2" - BSP	48	48	25	003 002 033	110	20
36	36	3/4" - BSP	48	48	25	003 002 034	105	20
60	60	1/2" - BSP	72	72	30	003 003 033	250	20
60	60	3/4" - BSP	72	72	30	003 003 034	220	20
60	36	1/2" - BSP	72	48	25	003 360 033	129	10
60	36	3/4" - BSP	72	48	25	003 360 034	125	10

BOORGEREEDSCHAP

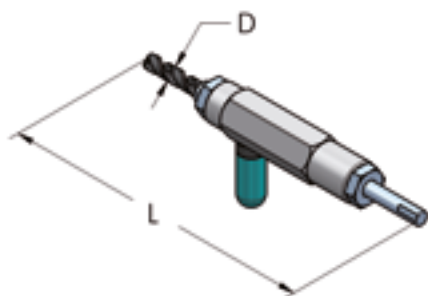

D mm	G	L mm	Ond. nr.	P g	 n°
13	1/2" - BSP	320	005 004 021	750	1
19	3/4" - BSP	335	005 004 026	840	1

BUIZENBUIGER CENT80

Met dit nieuwe systeem kan snel en goedkoop aan de buigseisen van uw installaties voldaan worden.

Praktisch, licht en vervoerbaar. Deze buizenbuiger is een nieuw systeem waarmee alle buigingen tot 180° handmatig uitgevoerd kunnen worden, rechtstreeks op de bouwplaats.



Ondersteunde producten



AP28



AP22



14mm



10mm

HANDMATIGE BUIZENBUIGER

AP

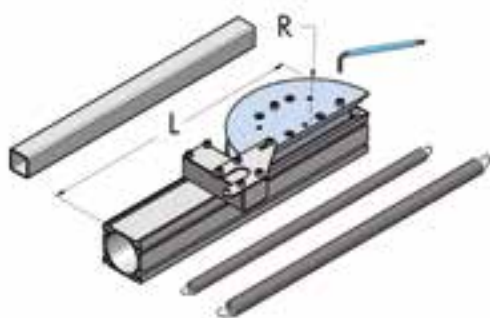

Di mm	R mm	L mm	Ond. nr.	 n°
8	65	450	005 006 020	1
12	88			
20	100			
25	115			

Deze buizenbuiger is ideaal om snel buigingen te maken in de buizen van uw installaties, waar u zich ook bevindt. Op de bouwplaats kan deze buiger bevestigd worden in een robuuste bankschroef of verticaal bevestigd worden op een gewone werkbank met behulp van een paar klemmen, op het laadvlak van een pick-up of op de vorken van een heftruck.



TOEPASSINGEN





RECHTE PUSH-IN-KOPPELING MET SCHROEFDRAAD

HBS

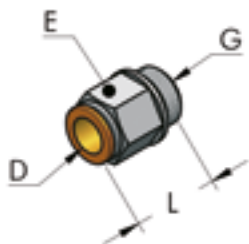
AP



D mm	G	L mm	E mm	Ond. nr.	P g	n°	
14	3/8" - BSP	36	22	413 017 036	46	20	
14	1/2" - BSP	34	22	413 021 034	47	20	

LENGTE-PUSH-IN-KOPPELING

HBS

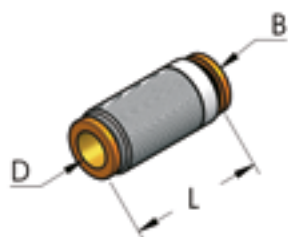



D mm	B mm	L mm	Ond. nr.	P g	n°	
14	20	48	413 014 048	62	20	

L-VORMIGE PUSH-IN-KOPPELING

HBS

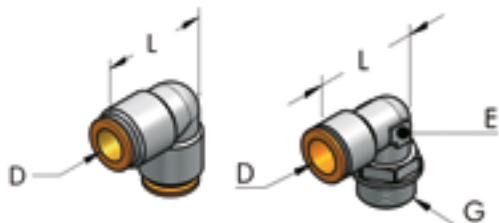
AP



D mm	G	L mm	E mm	Ond. nr.	P g	n°	
14	-	35	-	414 014 035	77	20	
14	1/2" - BSP	35	18	414 021 035	88	20	

T-VORMIGE PUSH-IN-KOPPELING

HBS

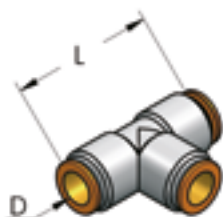



D mm	L mm	Ond. nr.	P g	n°	
14	70	414 014 070	110	20	

PERSLUCHT-CONDITIONERINGSSET

SYS



G	Configuratie	Ond. nr.	P g	n°	
3/8" - BSP	Regelaar, filter, manometer	003 001 060	1200	10	
3/8" - BSP	Regelaar, filter, Nevelaar, manometer	003 001 062	2000	10	

VERLOOPNIPPEL MET BUITEN- EN BINNENDRAAD

SYS

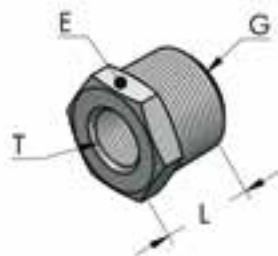

G	T	L mm	E mm	Ond. nr.	P g	n°	
1/2" - BSP	1/4" - BSP	16	24	417 021 016	31	20	

PLUG MET PAKKING

SYS

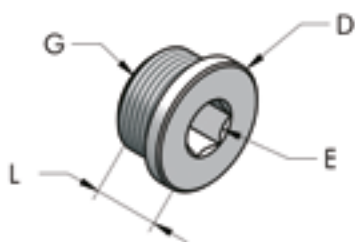

G	D mm	L mm	E mm	Ond. nr.	P g	n°	
1/4" - BSP	18	11	6	418 014 011	10	20	
3/8" - BSP	21	13	8	418 017 013	20	20	
1/2" - BSP	26	15	10	418 021 015	32	20	

FLENS MET BINNENDRAAD EN 1092

HBS



D mm	G	Gaten	Ond. nr.	P kg	n°	
200	3" - BSP	8	436 085 035	3800	10	
220	4" - BSP	8	436 114 040	5000	10	

DUBBELE NIPPEL, BUITENDRAAD

SYS

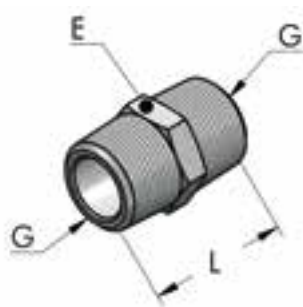

G	L mm	E mm	Ond. nr.	P g	n°	
3/8" - BSP	28	17	417 017 028	26	20	
1/2" - BSP	35	22	417 021 033	44	20	
3/4" - BSP	40	27	417 026 040	78	20	
1" - BSP	34	34	417 033 034	221	20	
1 1/2" - BSP	60	55	417 048 060	290	20	

CONDENSAFVOERKRAAN

HBS

AP

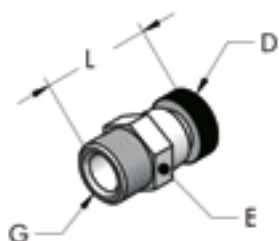

G	D mm	L mm	E mm	Ond. nr.	P g	n°	
1/4" - BSP	13	26	14	435 014 035	20	10	
3/8" - BSP	14	27	17	435 017 024	30	10	





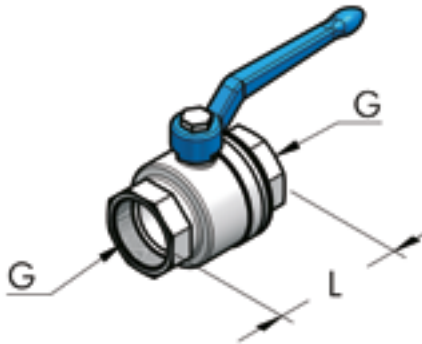

KOGELAFSLUITER MET BINNENDRAAD

HBS

AP

POW



G	L mm	Ond. nr.	P g	n°	
1/2" - BSP	50	434 021 050	170	10	
3/4" - BSP	68	434 026 070	300	10	
1" - BSP	80	434 033 080	420	10	
1"1/4 - BSP	90	434 042 080	670	10	
1"1/2 - BSP	100	434 048 100	990	10	
2" - BSP	115	434 060 120	1600	10	
2"1/2 - BSP	150	434 075 150	3550	10	



KOGELAFSLUITER MET BINNEN- / BUITENDRAAD

HBS

AP

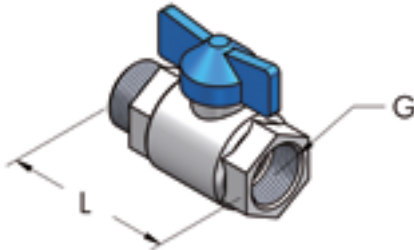
POW



L mm	G	Ond. nr.	P g	n°	
55	3/8" - BSP	434 010 055	150	10	
67	1/2" - BSP	434 021 067	210	10	
82	3/4" - BSP	434 026 075	360	10	

BALANCER VOOR GEREEDSCHAPSTOEPASSING



ATS

WBA

SAB

HBS





F Kg	Ond. nr.	P g	n°	
0,4 ÷ 1	001 003 072	500	1	
1 ÷ 2	001 003 073	500	1	

ONTBRAAMGEREEDSCHAP

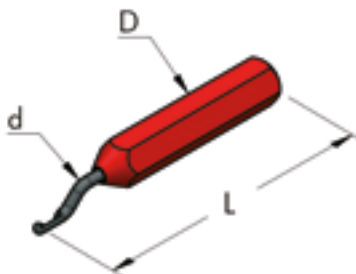
SYS



d mm	D mm	L mm	Ond. nr.	P g	n°	
3	14	150	909 012 130	55	10	
3	Reserveblad		909 003 047	3	10	

INBUSSLEUTEL

SYS



E mm	A mm	L mm	Ond. nr.	P g	n°	
5	34	140	901 130 005	30	10	

INBUSSCHROEVENDRAAIER

AP

POW

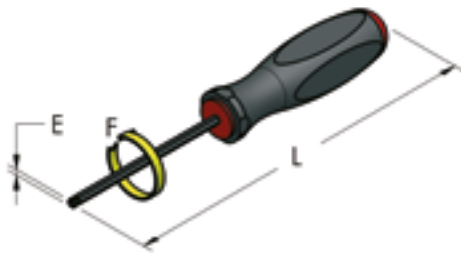

E mm	L mm	F	Ond. nr.	P g	n°	
4	200	6-10	901 170 004	40	1	
5	220	6-14	901 190 005	75	1	

BOOR-RUIMER

SYS

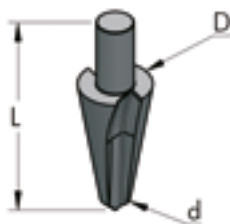

D mm	d mm	L mm	Ond. nr.	P g	n°	
20	8	62	922 020 062	46	1	

PLASTIC VOET

HBS



d mm	A mm	Ond. nr.	P g	n°	
25	20	293 025 022	8	20	
32	25	293 032 025	10	20	

ZWENKWIEL MET REMFUNCTIE

WBA



A mm	D mm	G	Ond. nr.	P g	n°	
110	80	M12	381 080 104	380	10	

MOERKLEM M6 VOOR HILTI-SYSTEEM

SYS

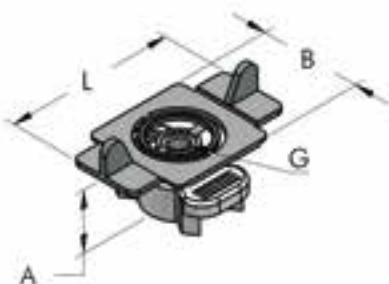

L mm	B mm	A mm	G	Ond. nr.	P g	n°	
50	30	15	M6	233 006 034	22	50	

SYS

MOER

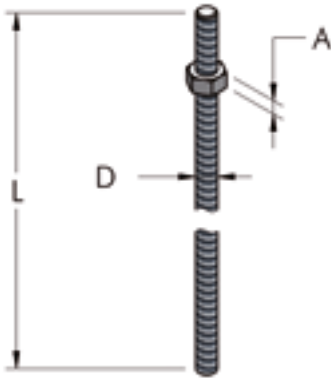

D mm	A mm	Ond. nr.	P g	n°	
M6	5	230 006 005	2,5	20	

DRAADSTANG

D mm	L m	Ond. nr.	P g	n°	
M6	1	226 006 100	200	10	

SYS

BALKKLEM

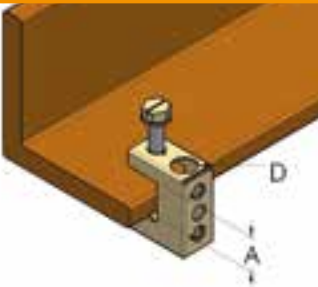

D mm	A mm	Ond. nr.	P g	n°	
10	18	294 010 018	25	20	

SYS

KOPPELINGSBEUGEL OP BUSBAR (ZUCCHINI)

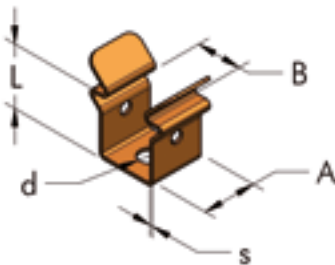

L mm	B mm	A mm	d mm	S mm	Ond. nr.	P g	n°	
20	22	18	7,5	1	292 022 020	20	10	

SYS

ZELFTAPPENDE SCHROEF 5X38

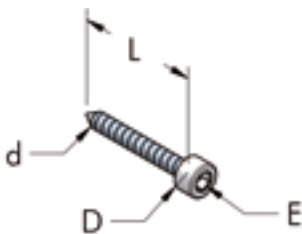

L mm	D mm	d mm	E mm	Ond. nr.	P g	n°	
38	10	5	5	206 005 038	5,7	100	

SYS

EXPANSIEPLUG SX8

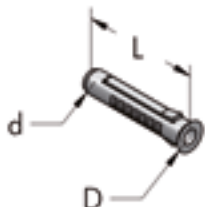

L mm	D mm	d mm	Ond. nr.	P g	n°	
40	10	7,6	208 008 040	1,5	100	

INDICATIEVE DOORSTROOMCAPACITEITEN VAN TESEO-LEIDINGSYSTEMEN

Gebaseerd op gegevens die zijn verstrekt door de Politecnico di Torino, Dipartimento di Meccanica, volgens onderzoekscontract 1089/97.

DRUKVAL			CAPACITEIT in l/min								
Bedrijf druk (bar)	$\Delta p = P_i - P_u$ ong. 3%	L (m)	Ø 14	AP22	AP28 en HBS25	AP36 en HBS32	AP45	AP54 en HBS50	AP68 en HBS63	HBS80	HBS110
2	0,07	30	160	600	1.000	1.900	3.600	5.900	10.500	19.000	42.300
4	0,12	30	300	1.100	2.000	3.600	6.650	10.900	19.500	35.400	78.500
6	0,18	30	460	1.650	2.900	5.400	10.000	16.400	29.200	53.000	117.500
8	0,25	30	628	2.300	4.000	7.300	13.500	22.700	39.700	72.200	160.000
10	0,30	30	650	2.700	4.800	9.000	16.800	27.200	48.500	88.000	195.000

De capaciteiten in deze tabel worden berekend met een drukverlies van 3% ten opzichte van de ingangsdruk. De referentieleiding is 30 m lang.

WIJ VERSLINDEN ZE!



Als we de nominale diameters vergelijken met die van de concurrentie, is de doorstroomcapaciteit van onze leidingen feitelijk groter. De blauwe leidingen zijn klein en kunnen in onze leidingen ingebracht worden. **MAAK DE JUISTE KEUZE!**

INDICATIEVE TABEL OM DE DIAMETER VAN DE TESEO-LEIDING TE SELECTEREN - HBS-ASSORTIMENT

Capaciteit in			LENGTE (in strekkende meter)									
m ³ /h	l/min	cfm	20	50	100	200	300	400	500	1000	1500	2000
21	350	12	25	25	25	25	25	25	25	25	25	25
30	500	18	25	25	25	25	25	25	25	25	25	25
42	700	25	25	25	25	25	25	25	25	25	25	32
54	900	32	25	25	25	25	25	25	25	25	32	32
66	1100	39	25	25	25	25	25	25	25	32	32	32
90	1500	53	25	25	25	25	25	25	32	32	50	50
120	2000	71	25	25	25	25	32	32	32	50	50	50
150	2500	88	25	25	25	32	32	32	50	50	50	50
216	3600	127	25	25	32	32	50	50	50	50	50	50
360	6000	212	25	32	50	50	50	50	50	50	50	63
540	9000	318	32	50	50	50	50	63	63	63	80	80
690	11500	406	32	50	50	50	63	63	63	80	80	80
780	13000	459	50	50	50	63	63	63	80	80	80	110
900	15000	530	50	50	50	63	63	80	80	80	110	110
1260	21000	742	50	50	63	80	80	80	80	110	110	110
1620	27000	954	50	63	63	80	80	110	110	110	110	#110
2100	35000	1236	50	63	80	80	110	110	110	110	#110	#110
3000	50000	1766	63	80	80	110	110	110	110	#110	#110	#110
3360	56000	1978	63	80	110	110	110	110	#110	#110	#110	#110
3720	62000	2190	63	80	110	110	110	#110	#110	#110	#110	#110
4800	80000	2825	80	110	110	110	#110	#110	#110	#110	#110	#110
5880	98000	3461	80	110	110	#110	#110	#110	#110	#110	#110	#110
6720	112000	3955	80	110	#110	#110	#110	#110	#110	#110	#110	#110
9600	160000	5650	110	110	#110	#110	#110	#110	#110	#110	#110	#110
12000	200000	7063	110	#110	#110	#110	#110	#110	#110	#110	#110	#110
15000	250000	8829	110	#110	#110	#110	#110	#110	#110	#110	#110	#110

In deze tabel zijn de diameters van de TESEO-leidingen berekend bij een druk van 8 bar en een drukval van 5% - #110 = drukval meer dan 5%

INDICATIEVE TABEL OM DE DIAMETER VAN DE TESEO-LEIDING TE SELECTEREN - AP-ASSORTIMENT

Capaciteit			LENGTE (in strekkende meter)									
m ³ /h	l/min	cfm	20	50	100	200	300	400	500	1000	1500	2000
21	350	12	22	22	22	22	22	22	22	22	22	28
30	500	18	22	22	22	22	22	22	22	28	28	28
42	700	25	22	22	22	22	22	22	28	28	28	36
54	900	32	22	22	22	22	22	28	28	36	36	36
66	1100	39	22	22	22	22	28	28	28	36	36	36
90	1500	53	22	22	22	28	28	36	36	36	45	45
120	2000	71	22	22	28	36	36	36	36	45	45	45
150	2500	88	22	28	28	36	36	36	45	45	54	54
216	3600	127	28	28	36	45	45	45	45	54	54	68
360	6000	212	28	36	45	45	54	54	54	68	68	68
540	9000	318	36	45	45	54	54	68	68	#68	#68	#68
690	11500	406	45	45	54	54	68	68	68	#68	#68	#68
780	13000	459	45	45	54	68	68	68	#68	#68	#68	#68
900	15000	530	45	54	54	68	68	#68	#68	#68	#68	#68
1260	21000	742	45	54	68	#68	#68	#68	#68	#68	#68	#68
1620	27000	954	54	68	68	#68	#68	#68	#68	#68	#68	#68
2000	33300	1177	54	68	#68	#68	#68	#68	#68	#68	#68	#68
3000	50000	1766	68	#68	#68	#68	#68	#68	#68	#68	#68	#68
3360	56000	1978	68	#68	#68	#68	#68	#68	#68	#68	#68	#68
3720	62000	2190	#68	#68	#68	#68	#68	#68	#68	#68	#68	#68

In deze tabel zijn de diameters van de TESEO-leidingen berekend bij een druk van 8 bar en een drukval van 5% - #68 = drukval meer dan 5%

WEEERSTAND TEGEN CHEMICALIËN

MATERIAAL	ALUMINIUM (AL)	O-RINGEN	NYLON	MESSING NIKKELPLAAT	2014/68/UE
GAS					
Perslucht	A	A	A	A	K
Vacuüm	A	A	A	A	K
Stikstof	A	A	A	A	K
Koolzuur	A	A	A	A	K
Argon	A	A	A	A	K
Mengsel argon-stikstof	A	A	A	A	K
Mengsel argon-koolzuur	A	A	A	A	K
Zuurstof	D	C	A	A	
Droge chloor	A	D	D	C	
Zwavelzuur	A	D	A	C	
Droge zwaveldioxide	A	D	C	A	
ORGANISCHE EN CHEMISCHE VERBINDINGEN					
Minerale motorolie	A	A	B	A	K
Synthetische motorolie	A	A	B	A	K
Verlopen motorolie	A	A	B	A	K
Geëmulgeerde olie 3% voor metaalbewerkingen	A	A	A	A	K
Geëmulgeerde olie 8% voor metaalbewerkingen	A	A	A	A	K
Glycol	A	A	B	A	K
Mengsel van glycol en water	A	A	A	A	K
Ruitenwisservloeistof	B	D	B	D	
Ammoniakoplossing	A	B	B	C	
Methylalcohol	B	B	B	C	
Vynylkleefstof	A	A	A	A	
Ethanol	A	A	B	A	K
Formaline	A	A	B	A	K
Aceton	A	D	A	A	K
Aniline	C	D	C	A	
Kaliumbicarbonaat	D	B	B	A	
Kaliumpermanganaat	A	B	D	A	
Benzeen	A	D	B	A	
Benzine	A	B	B	A	K
Diesel	A	A	B	A	K
ZUREN					
Citruszuur	B	A	B	C	
Boorzuur	B	A	B	C	
Azijnzuur	B	C	D	C	
Zoutzuur	C	D	D	D	
Oliezuur	B	C	B	D	
Salpeterzuur	C	D	D	C	
Wijnsteenzuur	A	A	B	C	K
Fosforzuur	D	D	D	D	
Zwavelzuur	D	D	D	D	

Legenda: A = Uitstekend; B = Goed; C = Matig; D = Slecht; K= KIWA PED

Let op: deze tabel is opgesteld op basis van verzoeken die wij de afgelopen 20 jaar hebben ontvangen. De richtlijn PED 2014/68/UE dient altijd in acht genomen te worden evenals de geldende wetten en normen. PED = 2014/68/UE, annex III, E1 conform - CE 0476 - KIWA. Neem bij twijfel contact op met de technische afdeling van Teseo.

VOORWAARDEN VOOR HET TRANSPORT VAN WATER IN HET HBS-SYSTEEM

Het HBS- product van TESEO is geschikt om water te vervoeren, mits de volgende voorwaarden in acht worden genomen.

1. Verzacht water dient te worden vermeden, aangezien dit water rijk is aan natriumionen.
2. De zuurtegraad moet tussen pH5 en pH8 liggen.
3. Het gehalte aan chloorionen mag niet hoger zijn dan 2000 mg/L.
4. Er mag geen ijzer (Fe), nikkel (Ni), Lood (Pb) en tin (Sn) aanwezig zijn.
5. Het maximale gehalte aan koper (Cu) moet 0,05 mg/L zijn, en dat van kwik (Hg) 0,005 mg/L.
6. Het aluminium mag niet direct in contact komen met ijzer (Fe) en koper (Cu). Het ijzer moet worden geïsoleerd van het aluminium door middel van verzinking, terwijl het koper geïsoleerd moet worden met kunststof of inerte organische stoffen.
7. Stoom en gedistilleerd water kunnen worden gebruikt tussen een temperatuur van 140 / 150 °C, mits de juiste O-ringen worden gebruikt.
8. Zuurstof, koolzuur en ammoniakionen in oplossing veroorzaken geen corrosieve effecten.
9. Water met oplossing van geëmulgeerde olie voor de koeling van werkzaamheden aan uitsluitend werktuigmachines, veroorzaakt geen problemen.
10. Wij adviseren buizen te gebruiken van GEANODISEERD aluminium.

In geval van twijfel kunt u advies vragen aan de technische afdeling van Teseo.

Bron: AQM, centro di servizi tecnici SINAL-erkend (UNI CEI EN 45001)

HBS-AP | INSTALLATIEHANDLEIDING

1. INTRODUCTIE

- 1.1. Deze handleiding is eenvoudig op te volgen. Wij raden daarom aan deze te lezen voordat u aan uw werkzaamheden begint en de normen die gelden in het land waar u werkt in acht te nemen.
- 1.2. Let vooral op aanwijzingen voorzien van de opmerking **LET OP**.
- 1.3. Producten van TESEO uit het assortiment HBS en AP zijn geschikt voor de distributie van perslucht, vacuüm en ongevaarlijke gassen.
- 1.4. Als u HBS en AP wilt gebruiken voor de distributie van **water**, raadpleeg dan de tabel op pag. 96. Voor andere **vloeistoffen** is het van belang dat u de precieze samenstelling kent en controleert of deze compatibel zijn met de HBS- en AP- systemen (zie pag. 96); vraag bij twijfel advies aan de technische afdeling van Teseo.
- 1.5. **LET OP: TESEO kan niet aansprakelijk worden gesteld voor problemen die ontstaan door het NIET opvolgen van de instructies in deze handleiding.**

2. GEREEDSCHAPPEN EN WERKTUIGEN

- 2.1. De **gereedschappen die onontbeerlijk** zijn om (zelfs kleine) installaties te installeren, zijn: een inbusleutel voor inbusmaten van 4 en 5 mm, een ontbraamgereedschap of een schraper, zuurvrij vet, een boor en een boormachine, een metaalzaag, enkele hulpflangetjes om de plaatjes te plaatsen, en een meetlint.
- 2.2. De **gereedschappen die worden aanbevolen** om het werk sneller en veiliger te maken, zijn: een papegaaitang, een elektrische schroevendraaier, een boormal, een cirkelzaag voor metalen, een frees- of ruimgereedschap, teflon of afdichttape, een momentsleutel, een waterpas of loodlijn, een verrijdbare werkbank, een buigapparaat.
- 2.3. Er dient bijzondere aandacht te worden besteed aan de veiligheid van degene die het werk uitvoert. Zorg daarom voor een steiger, helm, veiligheidsgordel, handschoenen en veiligheidsbril.
- 2.4. **LET OP: houdt u aan de wettelijke voorschriften voor de veiligheid op de werkplek die gelden in het land waarin u de werkzaamheden verricht.**



3. VOORBEREIDING

- 3.1. **Zagen:** kan uitgevoerd worden met handzaag, mits het zaagblad gesmeerd wordt met smeermiddel (olie of vaseline of andere vetten), want aluminium is een materiaal dat zich "mengt" met gereedschap. Wanneer veel gezaagd moet worden, raden wij aan een cirkelzaag te gebruiken.
- 3.2. **Ontbramen:** na het snijden (zagen) dient de ronde ingang goed te worden ontbraamd met het ontbraamgereedschap. Deze handeling is noodzakelijk om te voorkomen dat de O-ring beschadigd wordt en vereenvoudigt het inbrengen van de koppeling.
- 3.3. **Smeren:** als het binnenoppervlak van de buis wordt gesmeerd met Vaseline vet (zie pag. 35), is het veel eenvoudiger de koppelingen in te brengen waarbij voorkomen wordt dat de O-ring beschadigd raakt.

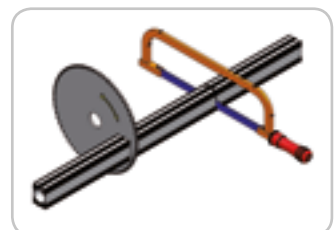

3.4. **Boren:** het is belangrijk dat het gat in het midden van het platte oppervlak van de buis wordt geboord. Hiervoor kunt u de boormal gebruiken.



De maximale diameter van de inboring en de afbraming mogen niet groter zijn dan de geadviseerde diameter in de tabel.

HBS25	HBS32	HBS50	HBS63	HBS80	HBS110
$\varnothing 18 \text{ Max}$	$\varnothing 20 \text{ Max}$	$\varnothing 20 \text{ Max}$	$\varnothing 20 \text{ Max}$ $\varnothing 30 \text{ Max}$	$\varnothing 42 \text{ Max}$	$\varnothing 43 \text{ Max}$
AP22	AP28	AP36	AP45	AP54	AP68
$\varnothing 11 \text{ Max}$	$\varnothing 15 \text{ Max}$	$\varnothing 18 \text{ Max}$	$\varnothing 20 \text{ Max}$	$\varnothing 30 \text{ Max}$	$\varnothing 30 \text{ Max}$

Het volgende gereedschap kan hiervoor nuttig zijn: een boor, een conische boor, een verzinkboor, een buitenfrees.

3.5. **Ontbramen van het boorgat:** dit is nuttig om te voorkomen dat de O-ring van de uitlaatplaat beschadigt. Wij adviseren af te bramen tot maximaal 1 mm.

3.6. **LET OP: draag een veiligheidsbril en handschoenen tijdens het zagen en boren. Slijpresten en spanen kunnen letsel veroorzaken aan ogen en handen.**



4. HBS - ASSEMBLAGE-INSTRUCTIE

4.1. De smalle plaatjes plaatsen: de plaatjes kunnen op ieder moment worden geplaatst in de profielbanen van de buis. Om deze juist te positioneren kunt u gebruik maken van de montage-hulpslangetjes.



4.2. **De koppelingen monteren:** dit gaat eenvoudig als u de koppeling voorgemonteerd met bevestigingsbeugels en de smalle plaatjes losgeschroefd in de eerste buis plaatst. Vervolgens koppelt u op dezelfde wijze de tweede buis. Tot slot positioneert u de plaatjes halverwege aan iedere zijde en draait u de schroeven aan.



4.3. **Schroeven aandraaien:** dit dient nauwgezet te gebeuren. De schroeven moeten stevig aangedraaid worden, maar niet te stevig, om beschadigingen van het schroefdraad te voorkomen. Het aandraaimoment van de M6 schroeven is minimaal 10 Nm (91 In.Lbs) en maximaal 13,5 Nm (120 In.Lbs).

4.4. De "L" en "T" koppelingen worden bevestigd door middel van de speciale L-bevestigingsbeugels. Hiermee kunnen de buizen aan beide zijden bevestigd worden. Als er HBS 25-leidingen op de smalle zijde bevestigd moeten worden, moet de scherpe kant ongeveer 6 mm afgekant worden.



4.5. **Uitzetten en krimpen van de leiding:** voor leidingen met een rechte lengte die langer is dan 50 meter, adviseren wij om de 30 tot 40 meter een lengtekoppeling met uitzetmogelijkheid aan te brengen. Deze verbinding dient ertoe eventuele demontage van de buizen in de toekomst te vereenvoudigen. De twee haken van de platen worden halverwege de beschikbare ruimte gemonteerd.



4.6. **LET OP: controleer na iedere koppeling of alle schroeven vastgedraaid zijn, en of het schroefdraad niet is beschadigd doordat de schroeven te strak zijn aangedraaid.**

5. AP ASSEMBLEREN

- 5.1. **Bevestigingsklemmen monteren:** leg de ene zijde van de klem in de bijbehorende zitting, maak de beugel vast aan de leiding en draai de schroeven vast.
- 5.2. **Lengtekoppelingen:** plaats de koppelingsok in de buis en koppel de volgende buis. Plaats de klembeugels zodanig dat de ene helft de eerste buis klemt en de andere helft de tweede buis en draai ten slotte de schroeven aan.
- 5.3. **Schroeven aandraaien:** dit dient nauwkeurig te gebeuren. Draai de schroeven stevig aan, maar niet te stevig, om het schroefdraad niet te beschadigen. Het aandraaimoment van de M5 schroeven is 9 N·m en maximaal 11 N·m, terwijl dat van de M6 schroeven minimaal 13 N·m en maximaal 15 N·m is.
- 5.4. **LET OP: controleer na iedere koppeling of alle schroeven vastgedraaid zijn, en of het schroefdraad niet beschadigd is geraakt doordat de schroeven te strak zijn aangedraaid.**



6. INSTALLATIE

- 6.1. **Aftekenen van een leidingsysteem:** teken met een spandraad een horizontale lijn af op de gewenste hoogte. Met het TESEO-systeem is geen afschot nodig om condens af te voeren, aangezien bij de aftakleidingen deze voorziening in het eindstuk is verwerkt.
- 6.2. **Hoe de leidingen te bevestigen:** er zijn diverse soorten L-/en ophangbeugels of wandsteunen om de leidingen te bevestigen aan de wand of het plafond. Wij adviseren deze te bevestigen met een onderlinge afstand van 2 tot 4 meter, afhankelijk van het gewicht van het gedistribueerde medium.

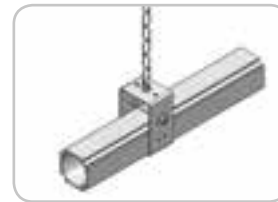
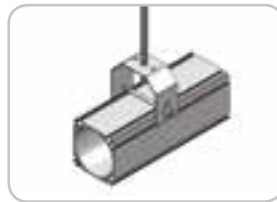
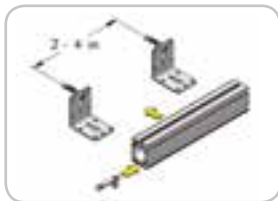

- 6.3. **Kogelafsluiters:** kogelafsluiters dienen te worden geplaatst aan het begin van de leiding en aan het begin van de aftakking van de hoofdleiding. Monteer een manometer aan het begin van de hoofdleiding en een veiligheidsklep op de persluchtketel.
- 6.4. **Positie voor de aftakleiding:** om vervuiling en condens te vermijden in de aftakleiding, adviseren wij deze vanuit de zijkant of bovenkant van de hoofdleiding aan te sluiten.
- 6.5. **Flexibele Slang:** om trillingen in de leidingen te voorkomen adviseren wij een flexibele slang tussen compressor en leiding te plaatsen.
- 6.6. **Aarden van het systeem:** dit wordt dringend aanbevolen in geval van statische elektriciteit.
- 6.7. **LET OP: het aftekenen en plaatsen van de leidingen wordt vaak uitgevoerd op gevaarlijke hoogte. Gebruik daarom een helm, veiligheidsgordel en steigers volgens de geldende wetten.**



7. ALGEMENE TEST EN INSPECTIE

- 7.1. **Inspecteer** ieder deel van de installatie en controleer of alle schroeven, verbindingkoppelingen en bevestigingen goed vastzitten.
- 7.2. Controleer of de **hoofdafsluiter** die zich tussen de compressor en de leiding bevindt, gesloten is.
- 7.3. Start de compressor en vul het reservoir tot aan de maximumdruk. Gebruik, indien er geen compressoren zijn, stikstofflessen en/of een kleine booster.
- 7.4. Open de afsluiter langzaam en vul het leidingsysteem tot een druk van 1 bar (15 psi). Sluit de afsluiter en inspecteer de hele installatie op eventuele lekkage.
- 7.5. **Voer de druk** in de installatie langzaam op, tot aan de maximumdruk. Houd deze druk ongeveer 1 uur aan. Test de installatie bij een druk van ongeveer 1,5 maal de bedrijfsdruk.
- 7.6. Inspecteer de hele installatie opnieuw op lekkages en oneffenheden bij de koppelingen.
- 7.7. Laat de druk van het systeem wegstromen.
- 7.8. LET OP: het testen en inspecteren vindt plaats zonder dat er anderen aanwezig zijn in de ruimte. Draag tijdens het inspecteren een helm en een veiligheidsbril. Neem alle veiligheidsvoorschriften in acht.**

8. EEN SYSTEEM REPAREREN OF AANPASSEN

- 8.1. **Een systeem** kan snel en gemakkelijk worden aangepast. Wij raden aan eerst alle benodigde gereedschappen klaar te leggen in de ruimte waar u het werk gaat uitvoeren. Op die manier wordt stilstand van productie in een bedrijf tot een minimum beperkt.
- 8.2. Als het systeem een lekkage vertoont, raadpleeg dan onderstaande tabel met de meest voorkomende oorzaken en bijbehorende oplossingen.
- 8.3. In geval van gebrekkige onderdelen die geproduceerd zijn door TESEO srl, verzoeken wij u contact op te nemen met onze technische afdeling.
- 8.4. LET OP: voordat u reparaties, onderhoudswerkzaamheden of aanpassingen uitvoert, is het verplicht het betreffende gedeelte van de installatie vrij van druk te maken. Isoleer het onderhoudsgebied en geef personeel het duidelijk aan.**

OORZAKEN VAN DE LEKKAGE

OPLOSSINGEN

O-ring is beschadigd door onjuiste montage of is defect.	Vervang de O-ring.
Lekkage uit draad van de koppelingen of de uitgangsplaten.	Dicht beter af met teflontape of vervang het defecte onderdeel.
De boring in de buis is te groot of is uit het midden uitgevoerd.	Vervang het stuk buis met de boring
Blaasvorming door extrusie in de buis	Vervang het defecte deel van de buis.
Verkeerd uitgelijnde montage van de koppelingen in de desbetreffende buisprofielen.	Demonteer de koppeling en lijn de buis opnieuw uit.
Defect in de zitting van de O-ring van de knie- of T-koppelingen	Vervang de defecte koppeling.

MONTAGE VAN FLEXIBELE SLANGEN

1. BEVESTIGING AAN COMPRESSOR

Wij adviseren de compressor altijd met een flexibele slang op andere systemen aan te sluiten, om trillingen te voorkomen.

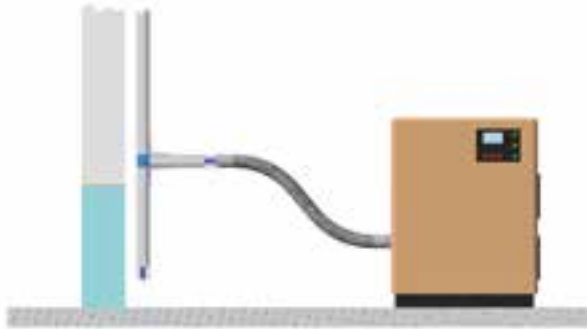

2. OBSTAKELS ONTWIJKEN

Wij wijzen erop dat de buigradius van de rubber slang niet te klein mag worden. Bovendien mag de slang niet tegen een obstakel worden gedrukt om beschadiging te voorkomen.

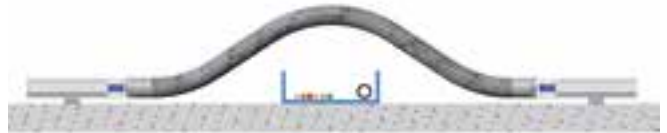

3. NIVEAUVERSCHILLEN

Zeer praktisch wanneer er een niveauverschil lager dan of gelijk is aan de hoogte van twee knie-koppelingen; en wanneer het verticale gedeelte van de leiding niet verankerd kan worden.

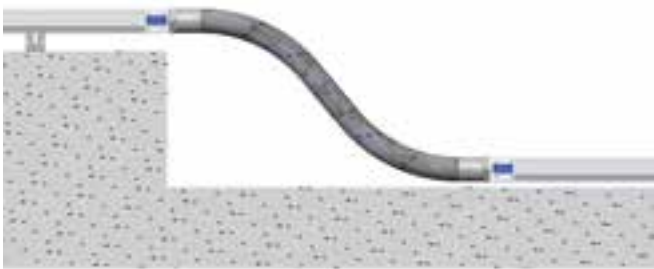

4. SPECIALE HOEKEN

Praktisch wanneer de horizontale hoek van de leiding niet uitgevoerd kan worden met de standaard-catalogusonderdelen; het blijft mogelijk de eindstukken met schroefdraad te gebruiken in combinatie met stalen componenten die in de handel verkrijgbaar zijn.



5. 180° BOCHT



Flex. slang	HBS25	HBS32	HBS50	HBS63	HBS80
Min radius mm	100	130	200	270	340

Flex. slang	AP22	AP28	AP36	AP45	AP54	AP68
Min radius mm	90	100	130	150	200	270

Materiaal	EPDM
Temperatuur	-30°C ÷ +70°C

PERSLUCHT IS DUUR: VERSPIL HET NIET

Nuttige tips voor uw volgende investering

MAAK DE JUISTE KEUZE

U kunt uw compressor of droger later vervangen, terwijl de persluchtleiding een vaste utility is.

GEBRUIK KWALITEITSPRODUCTEN

Het gebruik van originele kwaliteitsleidingen garandeert betrouwbare prestaties en de veiligheid die u voor uw installatie wenst.

KIES DE JUISTE MAAT

Het correcte ontwerp en de juiste afmetingen van het systeem zijn van fundamenteel belang om energie te besparen en zijn waarschijnlijk belangrijker dan elk ander initiatief.

INSTALLLEER EEN PERFECT AFGEDICHT SYSTEEM

Modulaire systemen met O-ring-pakkingen verzekeren betere prestaties dan elke andere traditionele leiding.

FOCUS NIET OP DE BEGINKOSTEN

De kosten van de componenten zijn slechts een klein deel van de totale investering. Kies het systeem met de laagste beheerskosten.

KOSTEN VAN PERSLUCHT IN DE LOOP VAN DE TIJD

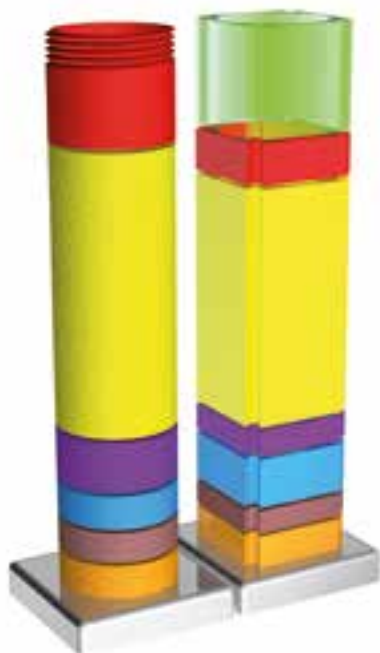

- **GELD BESPAREN:** besparing dankzij de juiste afmetingen en optimalisering van het systeem.
- **LEKKEN:** kosten te wijten aan lekken en oneigenlijk gebruik van perslucht.
- **ELEKTRICITEIT:** elektriciteitskosten om de compressor van stroom te voorzien.
- **INSTALLATIE:** arbeidskosten voor de montage, de uitbreiding, de wijziging en het onderhoud van het systeem.
- **MATERIAAL:** kosten van de leidingen en de verbindingen om de installatie te realiseren.
- **ONDERHOUD:** kosten voor het gewone onderhoud aan de machines die perslucht produceren.
- **PRODUCTIE:** kosten van de machines die perslucht produceren (compressor, reservoir, filters, droger).

Enkele goede algemene adviezen...

Voorkom en beperk lekken

In een traditionele leiding kan door lekken 20-40% van uw perslucht verspilld worden. Controleer uw systeem regelmatig op eventuele lekken.

Verlaag de druk

Door de bedrijfsdruk 1 bar (15 psi) te verlagen, wordt een besparing van 7% van uw jaarlijks energieverbruik verkregen.

Voorzie de compressor van koude lucht

Als de ingaande lucht 3°C kouder is, zal de hoeveelheid energie die noodzakelijk is om de gewenste druk te verkrijgen met 1% verlaagd worden.

Vermijd verkeerd gebruik

Controleer de doeltreffendheid van de perslucht die in het bedrijf wordt gebruikt om te koelen, te mengen, te roeren of te blazen.

Neem voor een snelle check-up van uw systeem contact op met onze technische afdeling. Wij zullen u helpen om een gerichte analyse te maken en te kijken waar ingegrepen kan worden door een berekening van de kosten en de verspilling te maken.

GEGEVENS VAN DE INSTALLATIE

Agent: Installateur:
 Verkoper: Gebruiker:

Vul minstens 4 van de onderstaande velden in om een nieuw project te kunnen ontwikkelen:

Maateenheid Capaciteit
 Maateenheid Diameter Teseo
 Maateenheid Max. drukval
 Maateenheid Absolute begindruk
 Maateenheid Lengte van de lijn waarvan uitgegaan is

Voor ingewikkelde installaties met meerdere diameters kunt u op de volgende pagina een schets maken en alle desgewenste opmerkingen toevoegen.

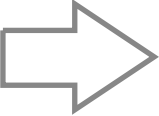

Perfectioneer uw project:

Vermogen compressor(en)

c1 c2 c3 c4 c5
 Maateenheid _____ Maateenheid _____ Maateenheid _____ Maateenheid _____ Maateenheid _____

Verbruik per zone

z1 z2 z3 z4 z5
 Maateenheid _____ Maateenheid _____ Maateenheid _____ Maateenheid _____ Maateenheid _____

Maateenheid Gelijktijdigheidsfactor

Type schroefdraad

BSP

NPT

Aftakleidingen*

Diameter:..... Aantal:.....

Diameter:..... Aantal:.....

Diameter:..... Aantal:.....

Heeft u al een installatie? Met deze weinige gegevens berekenen we de kosten voor u!
 En op de aankoop van een nieuwe installatie van Teseo berekenen we uw besparing!

Geïnstalleerd product: Totale ontwikkeling van de installatie:
 Leeftijd van het net: Ø Leiding:
 Dagelijkse bedrijfsuren: % veronderstelde lekken:
 Arbeidskosten: Elektrische energiekosten:

In welke taal wilt u dat het project ontwikkeld wordt:

Italiaans

Engels

Duits

Spaans

Wanneer wilt u dat het project klaar is:

Als u over nog meer gegevens beschikt, dan kunt u deze vermelden op de volgende pagina. Hoe meer informatie we hebben, des te beter kunnen we uw project ontwikkelen.

*Of creëer uw eigen aftakleiding door gebruik te maken van de aanwijzingen op pagina 30 (HBS-assortiment) en pagina 53 (AP-assortiment).

Neem voor elk speciaal product dat u wilt realiseren contact op met de technische afdeling van Teseo Italia.

OPMERKINGEN:

TEKENING:

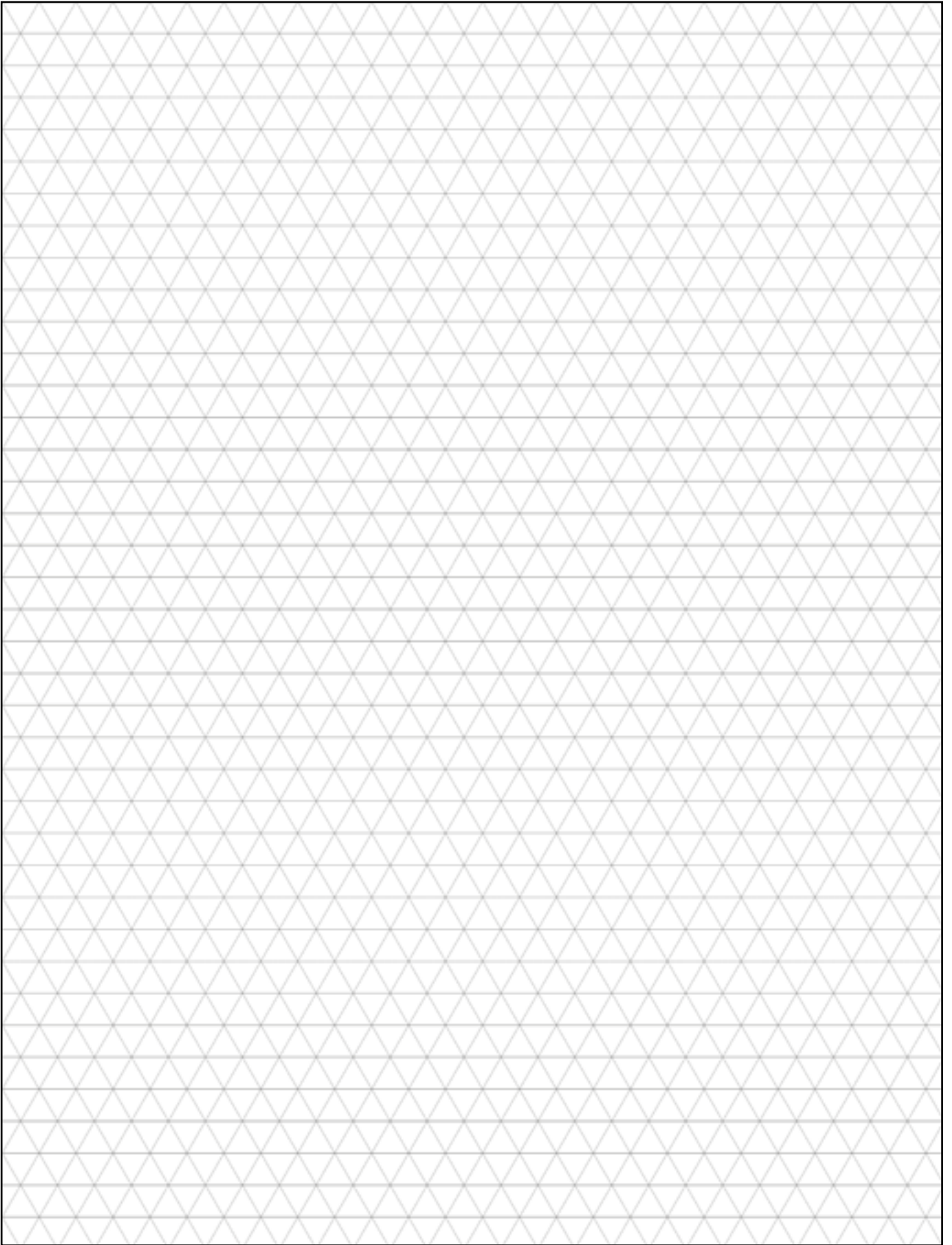

IRELAND

ireland@teseoair.com

DEUTSCHLAND

www.teseoair.de
deutschland@teseoair.com

IBERICA

www.teseoiberica.eu
www.teseoiberica.com
teseo@teseoiberica.com

UNITED STATES

www.teseo.us
www.teseoair.us

TESEO

www.teseoair.com
www.teseoair.it
teseo@teseoair.com

BENELUX

www.teseobenelux.com
teseo@teseobenelux.com

MEXICO

www.teseo.com.mx

UNITED KINGDOM

www.teseouk.eu
uk@teseoair.com

CANADA

www.teseo.ca
canada@teseoair.com

COLOMBIA

www.teseo.co
colombia@teseoair.com

FRANCE

www.teseo.fr
france@teseoair.com

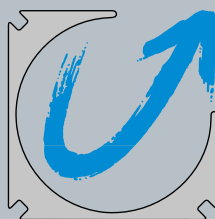
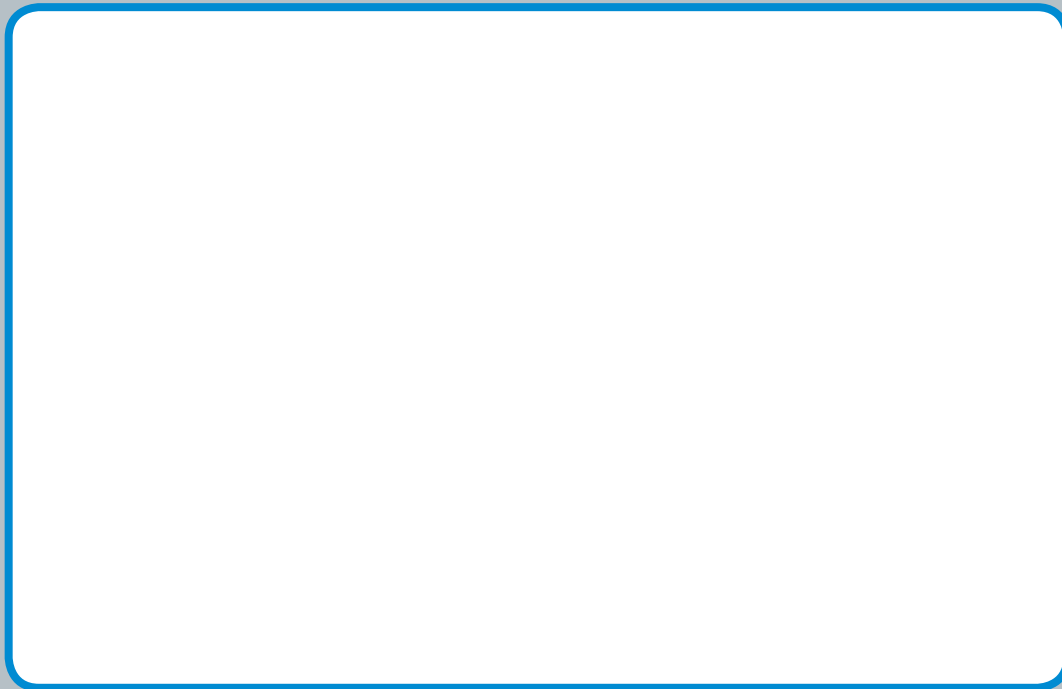

TESEO[®]

**Teseo srl - Via degli Oleandri, 1
25015 Desenzano del Garda (BS) - Italy
Tel. +39 030 9150411 - Fax +39 030 9150419
www.teseoair.com - teseo@teseoair.com**

NL



CATALOGO OMAGGIO NON DESTINATO ALLA VENDITA
Graphics: ALYKE' COMUNICAZIONE - TESEO TECHNICAL DEPT

COD. 995 522 018 - Pubbl. MARZO 2018